

OMRON®

使用说明书

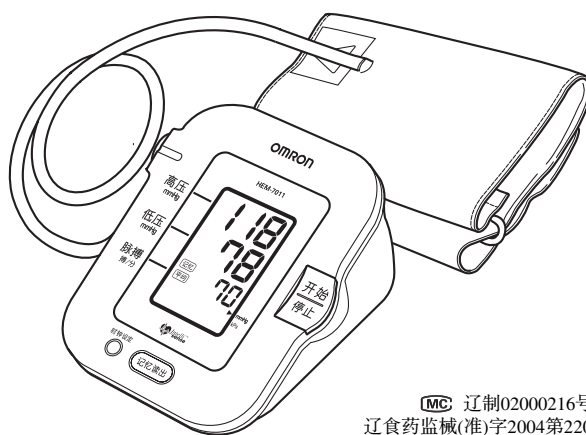

智能电子血压计
型号: HEM-7011



MC 辽制02000216号
辽食药监械(准)字2004第2200065号
注册标准编号 YZB/辽 0047-2003
(企业标准编号 Q/OMD 08-2003)
辽药管械生产许[2001]第0032号

A Good Sense of Health

目录

前言	2
安全注意事项	3
了解您购买的产品	5
快速指南	7
初始设定	9
如何安装和更换电池	9
如何设定日期和时间	10
正确的使用方法	13
如何使用臂带	13
如何测量血压	15
如何使用记忆功能	19
血压小知识	21
血压Q&A	23
故障排除	25
保养和维修	27
规格	28
服务网络	29
保证书/保修卡	30

前言

感谢您购买欧姆龙智能电子血压计 HEM-7011。虽然您的血压在一天中一直处于变化之中，但智能电子血压计会根据您的血压变化自动调整，因此无需手动调节。智能电子血压计采用模糊逻辑智能同时检测高压值和低压值，个性化最佳充气水平决定了每次测量的结果。这样可有效减少不正确的臂带充气引起的不适和错误读数。

HEM-7011还可在内存中记忆90组测量结果，并可以显示最近3组测量结果的平均读数。

使用本产品之前，请仔细阅读本说明书。关于您本人血压的具体信息，请向您的医生咨询。





安全注意事项

- 说明书中所表示的警告记号和图例，目的是为了您能够安全及正确地使用本产品，并防止对您和他人造成伤害。
- 警告记号、图例及其含义如下。

警告记号	含义
 注意	错误使用时发生人员伤亡和物品损坏*的可能性。





* 物品损坏是表示有关房屋、家产以及家畜、宠物的损害。

图记号例

	<p>⊘ 符号是表示禁止(不允许做的事情)。</p> <p>具体的禁止内容在 ⊘ 中或在近处用文字或图画表示。左图是表示“一般的禁止”。</p>
	<p>● 符号是表示强制(必须遵守的事情)。</p> <p>具体的强制内容在 ● 中或在近处用文字或图画表示。左图是表示“一般的强制”。</p>
	<p>△ 符号是表示注意(包含警告和危险)。</p> <p>具体的注意内容在 △ 中或在近处用文字或图画表示。左图是表示“注意触电”。</p>
	符号含义是B型设备
	符号含义是II类设备

安全注意事项

注意

患者通过测量结果进行自我判断、自我治疗很危险，所以请遵照医生的指导。 • 自我判断会有使病情恶化的可能。	
婴儿和不能自己表达思想的人请勿使用。 • 会成为事故或纠纷的原因。	
本产品仅用于血压测量。 • 用于测量血压以外的目的时，可能会发生事故。	
请务必使用专用臂带。 • 否则不能进行准确测量。	
请勿在本产品附近使用手提电话。 • 有使本产品产生误动作的危险。	
请勿自行拆卸或修理、改造血压计的本体或臂带。 • 否则不能正确地测量。	
请务必使用本产品的专用AC稳压电源。 • 否则有引起着火或触电的可能。	
专用AC稳压电源请务必使用交流220V。插座请务必单独使用。 • 否则有引起着火或触电的可能。	
请不要用湿手去拔插座上的AC稳压电源。 • 否则有引起触电或受伤的可能。	

建议

由于干电池的漏液会损坏本体，请注意以下几点。 • 新旧电池请勿混用。 • 干电池使用后请立即更换新的。 • 请勿装错电池的⊕⊖极。 • 种类不同的干电池请勿混用。 • 长时间（3个月以上）不使用时请取出干电池。
请勿用力弯曲臂带或空气管。
在拆下空气管时，请拿着空气管前部的空气管插头拔出。
请勿撞击或摔落本体。
请勿在臂带缠上手臂之前加压。

了解您购买的产品

本体：

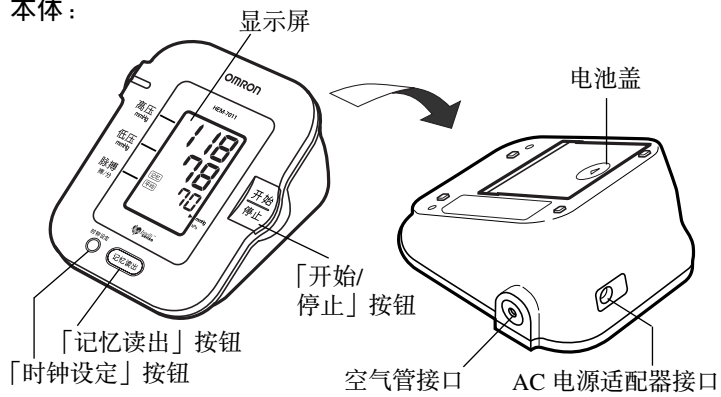

显示屏：

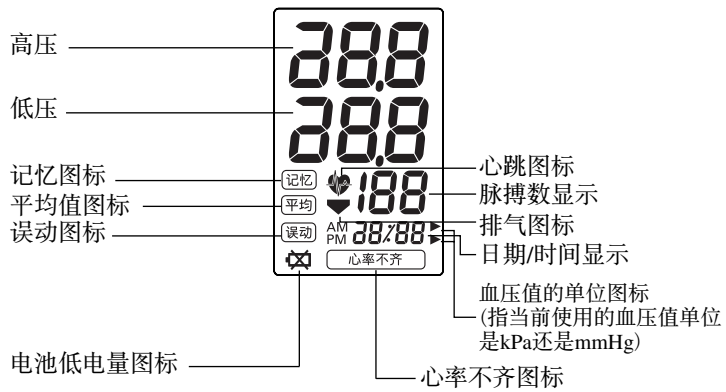

了解您购买的产品

附件：

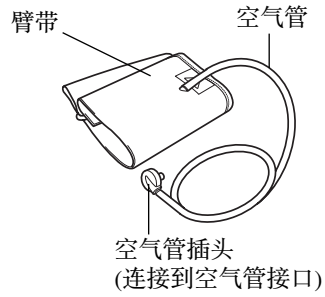

收藏袋

使用说明书(附欧姆龙健康产品保证书)

顾客服务一览表

合格证

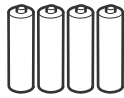

4节电池

可选品(需另外购买):
专用AC稳压电源



AC稳压电源的使用方法

专用AC稳压电源可用在任何家用AC220V插座。

- 与干电池同时使用，则本体干电池能量消耗减速。
 - 只使用AC稳压电源，从插座上拔下后，所设定的日期、时间将消失，为了保持日期、时间的正确显示，请同时使用干电池。
- ※请不要使用欧姆龙专用AC稳压电源以外的电源。

快速指南

为了有利于获得精确的读数，在进行测量之前的30分钟内，请不要进食、吸烟、运动、入浴。另外，应尽量在每天的同一时间测量血压。

1. 请脱去外套、毛衣等较厚的衣服，裸露上臂或穿较薄的衬衫进行测量。

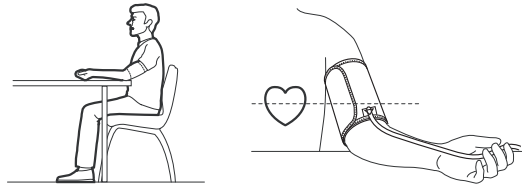

2. 坐在椅子上，两脚平放在地板上，将手臂放在桌面上，使臂带与心脏同一高度。

3. 将臂带缠于上臂。

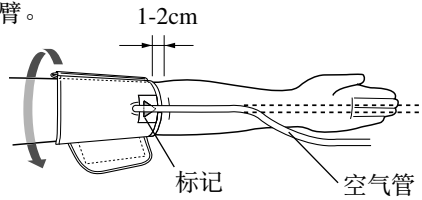

- 将臂带缠于上臂。彩色标记应位于手臂的内侧中央并向下指向手臂内侧，并使空气管也位于前臂内侧并与中指在同一条线上。
4. 使用尼龙搭扣将臂带固定在手臂上。

快速指南

5. 按「开始/停止」按钮。

- 臂带开始充气，血压计开始测量。
- 测量过程中请保持安静，不要讲话。

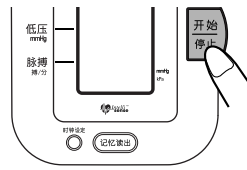

6. 测量结束后，血压计将显示血压值和脉搏数，并自动排气。



注意：

- 两次测量之间务必间隔2-3分钟。
根据您个人的生理特征，在两次测量之间可能需要休息更长时间。
- 由于测量结果将被保存在内存中，因此推荐使用HEM-7011测量您自己的血压。

臂带缠在右手臂也可以进行测量

将臂带缠于右手臂，使空气管位于臂肘旁。

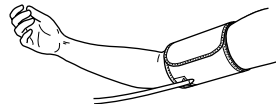

注意：

- 请注意不要将手臂压在空气管上，否则可能会限制气流通向臂带。
- 臂带下边缘应位于臂肘之上1-2cm处。

初始设定

如何安装和更换电池

1. 向下推动电池盖，将电池盖从本体上取下。



2. 安装或更换4节5号电池，使电池的正(+)负(-)极与标在电池盒中正负极一致，然后重新盖上电池盖。

注意：

- 请在本体切断电源的状态下更换电池。
- 如果在开机状态下取出电池，则计时停止。但是已存储的记忆值不会被消除。
- 若在显示屏上出现低电量图标() 请同时更换4节电池。推荐使用寿命较长的碱性电池。
- 当3个月或更长时间不使用血压计时请取出电池。
- 更换电池后，可能需要重新设定日期/时间。详细情况请参考“如何设定日期和时间”部分。
- 使用后的干电池的废弃方法请依照城市有关环境保护的规定进行处理。

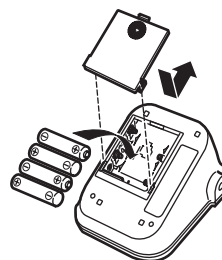

初始设定

如何设定日期和时间

本血压计可在内存中自动记忆90组测量值，并能计算出最近的3组测量结果的平均值。对日期和时间进行正确的设定，则会存储正确的测量日期和时间。否则不能记忆正确的测量日期和时间。若要利用记忆和平均值功能：

- 请在首次测量之前先为血压计设定正确的日期和时间。

1. 当首次接通血压计电源时，显示屏将显示2004。



2. 在电源关闭状态下，按住「时钟设定」按钮。年份数字(2004)将闪烁。

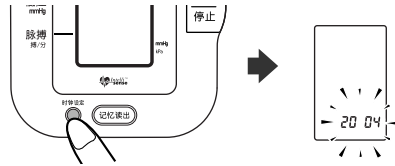

3. 每按一次「记忆读出」按钮，数字将增长1。

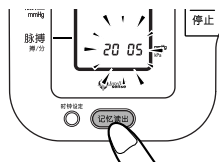

初始设定

注意：

年份设定的范围为2004至2030。当年份到达2030后，将返回到2004。

若按住按钮不放，数字将快速增大。

4. 当所要设定的年份出现在显示屏上时，按「时钟设定」按钮确认该设定值，进入下一步设定。

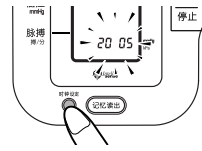

5. 重复步骤3和4设定月和日。

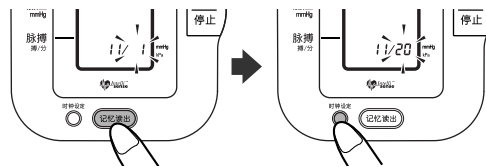
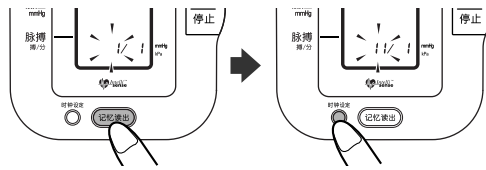

初始设定

6. 重复步骤3和4设定时钟的时和分。

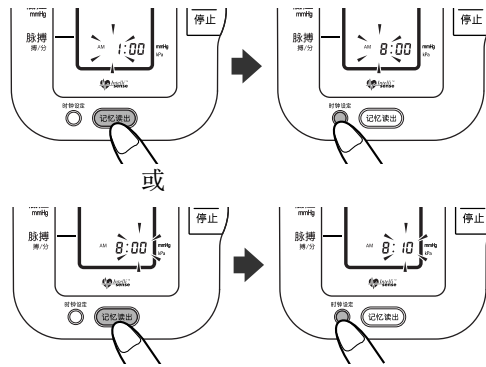

7. 分设定完成后，按「时钟设定」按钮确认该设定值，进入毫米汞柱(mmHg)与千帕(kPa)的单位选择设定。

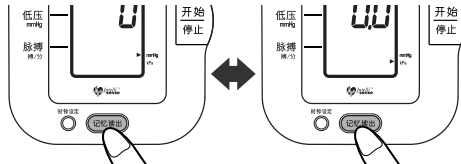

8. 完成以上设定后，请按「开始/停止」按钮关闭电源。

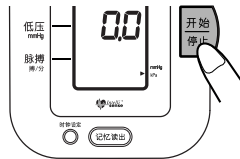

正确的使用方法

如何使用臂带

可将臂带缠绕在右臂或左臂。

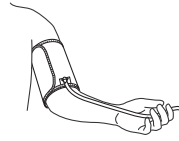

1. 如臂带安装正确，尼龙搭扣应位于臂带圈外侧，而金属D环不会接触手臂。

注意：

如果臂带从金属D环中滑出，将离空气管最远的臂带末端穿过金属D环，形成臂带圈。光滑布料应在臂带圈内侧。

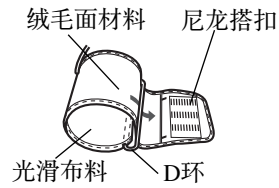

2. 将空气管插头插入空气管接口(设备左侧)。

空气管插头

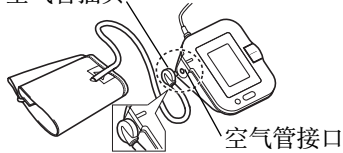

空气管接口

臂带插入空气管接口时应充分排气。

3. 请脱去外套、毛衣等较厚的衣服，裸露上臂或穿较薄的衬衫进行测量。

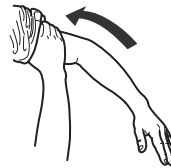

正确的使用方法

4. 坐在椅子上，两脚平放在地板上，将手臂放在桌面上，使臂带与心脏同一高度。

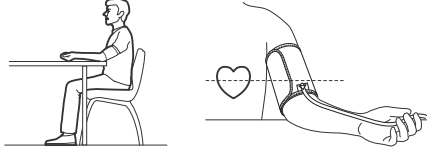

5. 手臂穿过臂带圈。

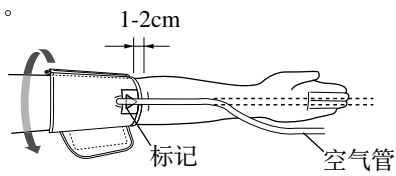

臂带下边缘应位于臂肘之上约1-2cm处。

将臂带缠于上臂，使彩色标记位于上臂中央并向下指向手臂内侧。空气管应在前臂内侧并与中指处于同一条线上。

6. 拉紧臂带使上下边缘均匀地紧绷于手臂上。



7. 臂带正确安置后，扣紧尼龙搭扣固定。

注意：

- 臂带应舒适地接触皮肤。臂带与手臂间应能介入食指，以便装卸臂带。
- 确定空气管无纠结。

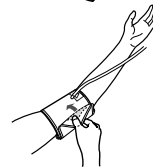

正确的使用方法

适用范围：用于测量人体血压及脉搏

本品有毫米汞柱(mmHg)、千帕(kPa)2种血压值显示单位，具体切换方法请参照第12页。

以下讲解以mmHg值显示为例。

如何测量血压

1. 按「开始/停止」按钮并保持安静，臂带将自动开始充气。

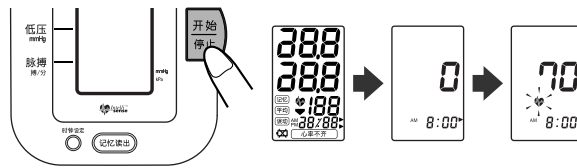

当臂带开始充气时，血压计将自动开始工作。在充气过程中，血压计也在检测脉搏，因此在整个测量过程中请不要移动手臂，一直保持静止状态。

2. 充气自动停止并开始测量。



当血压计缓慢排气时，显示屏上的数值在不断下降，同时心跳图标(♥)在闪烁。

正确的使用方法

在极个别情况下，可能需要更高压力的充气。此时，血压计将自动重新充气至比初次充气高30mmHg 的程度，然后重新测量，不影响测量值。

3. 测量结束后，血压计将同时排气，并显示您的血压值和脉搏数。

注意：
血压计将自动保存血压值和脉搏数。



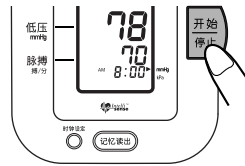

4. 按「开始/停止」按钮关闭电源。

注意：
若忘了关闭电源，5分钟后将自动关闭。



重要提示：

- 两次测量之间的间隔至少2-3分钟。两次测量之间的等待主要是为了让动脉恢复到测量血压之前的状态。
- 测量过程中身体若发生移动，会出现误动图标（）。请重复测量过程，并保持安静，直到测量结束。
- 本血压计配有心率不齐检测功能。心率不齐会影响测量结果。心率不齐检测功能可自动判定测量结果是否可用或是否需要重新测量。若测量结果受到心率不齐的影响但结果是有效的，该结果将与心率不齐图标一起显示。若心率不齐导致测量结果无效，则不会有任何显示。若测量后显示心率不齐图标（），请重复测量步骤。若经常显示心率不齐图标，请将该情况告知您的医生。

正确的使用方法

关于特殊情况的说明

若已经知道您的高压高于220mmHg，请一直接住「开始/停止」按钮，直到血压计充气压力比预计高压高30mmHg~40mmHg为止。



注意：

- 血压计充气压力不应超过299mmHg.
- 请勿加压至不必要的压力。

正确的使用方法

何谓心率不齐？

心率不齐是指当本血压计测量收缩血压和舒张血压时，检测到的瞬时心跳节奏超过平均心跳节奏上下25%的范围。

在测量过程中，若检测到两次以上这种心率不齐，在显示测量结果时，将出现心率不齐图标（）。

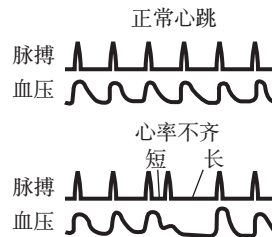



何谓心律失常？

心脏受到生物电信号刺激收缩而产生的心跳。

心律失常是一种由于驱动心脏的生物电系统缺陷而导致心跳节奏异常的状况。典型的症状是间隔心跳、提前收缩、异常快(心动过速)或异常慢(心搏缓慢)的脉搏。心脏疾病、衰老、体质虚弱、压力、缺乏睡眠、疲劳等都会导致这种状况。

只能由医生通过专业检查才能诊断心律失常。

测量结果中出现的心率不齐图标（）是否意味着心律失常，只能由医生经过检查和诊断后才能确定。

若经常显示心率不齐图标（），请将此情况告知您的医生。根据测量结果进行自我诊断或治疗是非常危险的。请务必遵从医嘱。

正确的使用方法

如何使用记忆功能

本血压计的内存容量可保存90组测量数据。每次测量结束后，血压计将自动保存血压值和脉搏数。血压计还将计算出最近的三次测量结果的平均值。

注意：

- 为了正确记录测量结果，在进行测量之前，请务必设定正确的日期和时间。
- 若已在内存中保存了90组读数，当您在保存第91组读数时，最早的一组读数将被删除。
- 将交替显示所保存读数的日期和时间。

查看平均值

按「记忆读出」按钮。

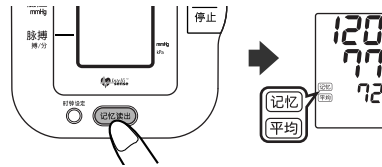

将显示最近三次测量结果的平均值。

正确的使用方法

查看此前的测量值

按「记忆读出」按钮查看最近的测量值。每次的测量日期和时间将与相应的测量值一起显示。

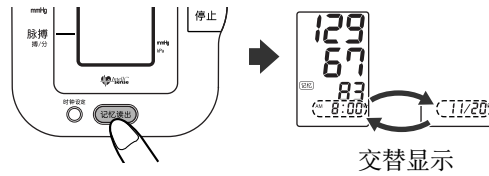

重复按「记忆读出」按钮可在此前的测量值中循环切换。
按住按钮不放可快速在此前的测量值中循环切换。

删除保存在内存中的所有值

注意：

不能删除保存的部分测量结果，如要删除，血压计中的所有测量结果都将被删除。

若要删除保存的测量结果，请同时按住「记忆读出」按钮和「开始/停止」按钮，则所有的测量结果都将被删除。

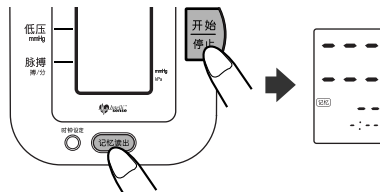

血压小知识

血压是什么

血液由于心脏的跳动(收缩或舒张)向动脉送出。心脏收缩时血液由心脏送出至动脉的压力称为高压;循环全身后,血液返回、心脏舒张时的压力称为低压。

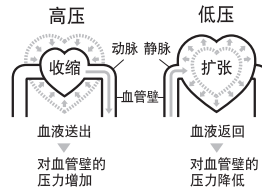

血压与健康

血压受日常生活的影响时刻在变化。如果血压高的状态长久持续,会加速动脉硬化,容易引起中风或心肌梗塞等危险疾病。因此,我们有必要了解自己的血压状况。请保持健康良好的生活习惯。

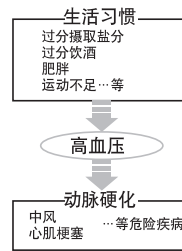

血压状况的分类标准

世界卫生组织(WHO)、国际高血压学会(ISH)制订了如右图所示的血压分类。请利用此血压状况的分类标准。若担心时,请务必接受医生的指导。

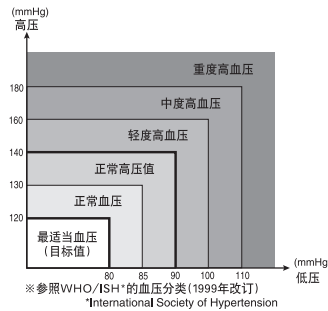

※低血压还没有定义,一般认为高血压值不满100mmHg(13.3kPa)的人为低血压。

※此表以不同年龄、在医院坐在椅子上、测上臂血压为基准。

血压小知识

关于清晨高血压

清晨高血压

人体的血压在一天内会不断地发生变化，变化的方式及幅度也因人而异。正常的情况下清晨起床后血压渐渐升高，到中午达到最高，随后渐渐下降，在傍晚时会再次升高后并再次下降，深夜时会降至最低。但是，血压的这种变化规律也会有所变化，也会有清晨血压急剧上升的情况，这种情况被称为“清晨高血压”并被人们所关注。

服用降压药的人请注意，早饭后服用降压药会使血压降低，日间在医院测量血压时很可能得到正常的血压测量结果。



心肌梗塞和脑中风的关系

心肌梗塞和脑中风等危险病例，在清晨至中午时段发病情况较常见。这种情况被认为是与由清晨起床后血压升高（清晨高血压）引起血管收缩使血液难以流动、容易凝固有关系。因此，现在医生们不仅重视在医院内测量血压，清晨在家中的血压测量值也被重视起来。

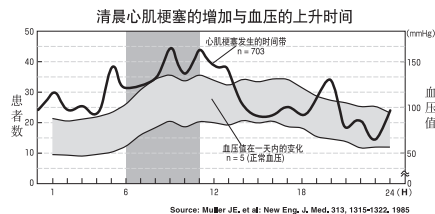

清晨血压的测量

为了更准确的了解清晨高血压，请在起床后1小时内、排尿后、早餐前、服用降压药前，测量您的血压。

※由于人体的血压不断的变化，因此不仅在清晨，请在中午、晚间就寝前等固定的时间测量你的血压并作记录，提供给医生以便参考。（多次测量时，请记录每一次的测量结果。）

血压Q&A

Q1.为什么在家测得的血压值比在医院测得的血压值低?

- 1.在家测量血压有时会比在医院测量的血压值低20mmHg~30mmHg(2.7kPa~4.0kPa)。这是因为在医院测量时常会感到紧张,而在自己家里测量时则往往心情稳定。了解自己在家里的静时的血压平常值是很重要的。
- 2.如果臂带的位置高于心脏,则测出的血压值偏低。请用正确的姿势测量。

Q2.为什么在家测得的血压值比在医院测得的血压值高?

- 1.服用降压药的人,在失去药效时。
→ 请接受医生的指导。
- 2.臂带缠绕位置不正确。
臂带位置错位则捕捉不到动脉信号,测出的血压值偏高。
→ 请确认标志布的位置正确。
- 3.臂带卷得太松。
臂带卷得太松会使其压迫力传递不到动脉,因此测量到的血压值比实际值高。
→ 手臂和臂带间不要有间隙,请卷紧臂带。
- 4.测量时姿势不正确。
弯腰、盘腿坐、在沙发或低矮的桌子上弯下身体测量等的测量姿势,会因为产生腹压或手臂的位置低于心脏的情况而使血压升高。
→ 请用正确的姿势测量。

Q3.为什么测量时会因臂带的紧缩而感到疼痛或麻木?

测量血压时需要将臂带紧缩至动脉的血液流动暂时停止,因此会一时感到疼痛或麻木。但是这对身体并无害处,请放心测量。

Q4.什么时候测量比较好?

请在早晨起身解手之后,或者身体和心情都处于稳定状态时进行测量,最好每天在同一时刻测量。

血压Q&A

Q5. 为什么每次测得的血压值都不一样？

1. 心脏每次收缩时血压都有所变化。例如，脉搏为70次/分钟的人，每天会有100800次血压变化。

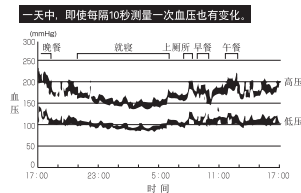

由于血压时刻变化，因此只测量一次很难测得正确的血压值。请测量2次~3次。第一次由于紧张或测量血压的准备工作等，一般都偏高。接着进行测量第二次，紧张的情绪有所缓和，一般的人会比前次低5mmHg~10mmHg(0.7kPa~1.3kPa)(血压越高的人这种变化越明显)。

※继续测量时，请注意：

测量时由于手臂受压迫使手指尖部血液流通不畅而引起淤血的情况。在淤血不通时继续测量，则不能得到正确的测量值。松开臂带，把手举过头顶，反复进行15次左右手掌的握紧和伸展运动，就能疏通淤血，得到正确的测量值。

2. 臂带位置、缠绕方法、臂带的尺寸不同时，测量值也不相同。特别是卷在肘骨部时，不能得到正确的测量值。





→ 请用正确的缠绕臂带的方法测量。

→ 附属臂带的臂周范围是22-32cm(上臂中央部)，型号不符合时，请另外购买。

Q6. 在家庭中进行血压管理的重要性是什么？

每天记录血压值，可熟知自己的血压变化趋势，有助于健康管理。而且在接受医生诊断时也很有帮助。为了正确判断，请不要只记录血压值，而是将测量条件(测量时间、降压剂的服用、生活状态)一起记录下来。

故障排除

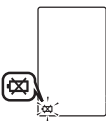
错误符号	原因	措施
	臂带充气不足。	请仔细阅读并重复第15页“如何测量血压”中列出的操作步骤。
	测量过程中有移动。	
	臂带充气过量。	
	由心率不齐或动脉脉搏太弱引起，但是测量结果是有效的	取下臂带，等待2-3分钟后，按照15、16页的“如何测量血压”再次测量。如果仍然出现此种显示，请将此情况告知您的医生。
	电池电量已耗尽。	请将4节5号电池都换成新电池。

故障排除

问题	原因	措施
按「开始/停止」按钮时没有出现任何显示。	电池电量已耗尽。	更换电池。
无法测量或读数太高。	是否已将臂带紧紧地缠绕在上臂上？	请正确缠绕臂带。
每次测量的血压都不同。 读数太低或太高。	在紧张状态下，每次测量血压读数会不断变化。 测量之前进行深呼吸以使自己放松。	

用上述方法若仍旧无法正常测量时，请与欧姆龙健康咨询室联系。

保养和维修

当不使用时，请将血压计及配件保管在收藏袋中。

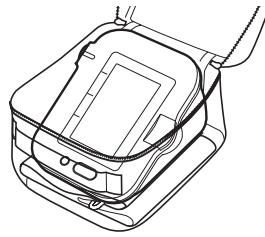

为了保护血压计不受损坏，请遵守以下事项：

- 请勿将血压计和臂带放在高温、潮湿、充满水汽或阳光直射的环境中。
- 请勿紧紧折叠臂带或空气管。
- 请勿将血压计加压至299mmHg以上。
- 请勿拆卸血压计。
- 请勿让血压计受到强烈冲击或振动（例如，将血压计摔落在地上）。
- 请勿使用易挥发性液体清洁血压计。请用柔软、干燥的布清洁血压计。
- 请勿用水清洗或弄湿臂带。

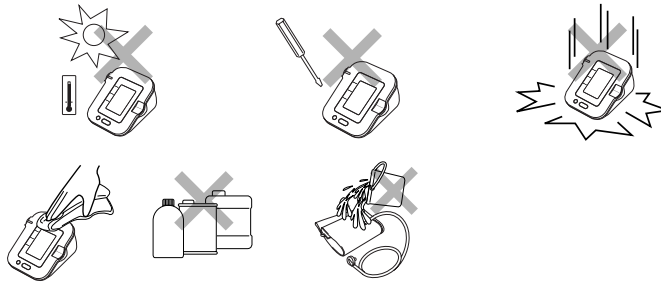

规格

名称:	智能电子血压计
型号:	HEM-7011
显示方式:	数字式显示方式
测量方式:	上臂式
测量范围:	压力: 0 ~ 299mmHg(0 ~ 39.9kPa), 脉搏数: 40跳/分 ~ 180跳/分
精度:	压力: $\pm 4\text{mmHg}(\pm 0.5\text{kPa})$ 以内 脉搏数: 读数的 $\pm 5\%$ 以内
加压:	压力泵自动加压方式
减压:	自动压力释放阀
排气:	自动快速排气方式
压力检测:	静电电容压力传感器
测量方法:	示波测定法
脉搏波检测:	静电电容型压力传感器
存储容量:	可存储90次测量值
电源:	4节5号干电池、AC稳压电源(AC 220V)
电池寿命:	在室温23°C, 每日2次, 加压至170mmHg(22.7kPa)的条件下, 高性能锰性干电池约能使用300次 ※碱性干电池也可使用
使用温湿度:	+ 10°C ~ + 40°C • 30% RH ~ 85% RH
保存温湿度:	-20°C ~ + 60°C • 10% RH ~ 95% RH
本体重量:	约350g (不包括电池)
外形尺寸:	131mm (宽) × 84mm (高) × 155mm (厚)
臂带尺寸:	宽140mm × 长480mm 空气管长600mm
适合臂周:	220mm ~ 320mm
包装内容物:	本体、臂带、使用说明书(附欧姆龙健康产品保证书)、 顾客服务一览表、合格证、收藏袋、4节电池

注意: 上述规格若有变更恕不另行通知。

服务网络

OMRON 健康咨询室



上海: 021-63519588*210 北京: 010-65171352
 广州: 020-87322115 四川: 028-86513033
 沈阳: 024-23258910 济南: 0531-6065603
 湖北: 027-82656656 福州: 0591-87674829
 江苏: 025-86893941 天津: 022-24152575
 陕西: 029-87203363 杭州: 0571-85775948
 哈尔滨: 0451-53009752 重庆: 023-63726722
 云南: 0871-3571933 深圳: 0755-83665528

联系电话

欧姆龙(中国)有限公司(健康事业)

上海黄浦分公司 电话: 021-63519588	北京办事处 电话: 010-65102030	广州办事处 电话: 020-87322117	四川办事处 电话: 028-86512475
沈阳办事处 电话: 024-23258910	济南办事处 电话: 0531-6065601	湖北办事处 电话: 027-82656656	福州办事处 电话: 0591-87674830
江苏办事处 电话: 025-86893940	天津办事处 电话: 022-24152575	陕西办事处 电话: 029-87203477	杭州办事处 电话: 0571-85775777
哈尔滨办事处 电话: 0451-53009751	重庆办事处 电话: 023-63722252	云南办事处 电话: 0871-3571901	深圳办事处 电话: 0755-83775811

制造厂

电话: 0411-87614222
 邮编: 116600
 欧姆龙(大连)有限公司
 大连经济技术开发区松江路3号

销售商

电话: 0411-87317201
 邮编: 116600
 欧姆龙工贸(大连)有限公司
 大连保税区IC-45-1号

保证书/保修卡

欧姆龙健康产品保证书

1. 欧姆龙健康产品从购买之日起，将被提供为期一年的免费保修。
2. 我方对因下列使用者个人的原因而造成的故障将不提供免费保修服务。
如：
 - a)擅自拆装、改装该产品而造成的故障；
 - b)在使用、搬运的过程中不慎跌落而造成的故障；
 - c)因缺乏合理的保养而造成的故障；
 - d)没有按照使用说明书的正确指示进行操作而造成的故障；
 - e)因非欧姆龙授权的维修店的不当修理而造成的故障等等；
3. 在要求提供免费保修服务时，您必须持填有购买日期和购买店印章（包括店名和地址）的本保证书。请务必在购买本产品时要求店员在本保证书上盖章。
4. 保修范围外的修理服务，将按规定收费。
5. 在要求提供保修服务时，请把本品拿到销售店修理。

保 修 卡	
产品型号: _____	姓名: _____
购买日期: _____	地址: _____
销售店名: _____	邮政编码: _____
地址: _____	电话号码: _____
销售店的印章 _____	

OMRON[®]

1647316-7A