

KE 總代理
嘉儀企業股份有限公司

成立於1968年，每個細節都用心，每個表面都精心

展示中心：台北市民生東路三段2號6樓 TEL: (02) 2502-7254

週一至週五AM9:00-PM8:00 週六AM9:00-PM5:00 例假日除外

維修服務：台北(02)2627-2199 新竹(03)553-4981 台中(04)2472-0074

台南(06)201-4201 高雄(07)310-3051

網址：<http://www.kenk.com.tw/ke>

嘉儀企業電器產品系列：

德國LIEBHERR利勃冰箱

美國JENN-AIR尊爵冰箱

德國Miele精品家電

美國KitchenAid冰箱

德國嘉儀HELLER家電

美國MAYTAG美泰克家電

義大利ARISTON阿里斯頓家電

義大利FABER煎油燜機

022890



義大利 **ARISTON** 阿里斯頓

AQUALTIS 水世界洗衣機

AQXL109/AQXXL129/AQXD129

使用說明書

目錄

| | |
|--------------------|----|
| 注意事項 | 2 |
| 安裝前注意事項 | 3 |
| 機器介紹 / 洗劑填充盒 | 4 |
| 洗衣機AQXL109 | 5 |
| 控制面板介紹 | 5 |
| 洗衣過程LED指示燈 | 6 |
| 洗衣行程參考表 | 7 |
| 附加功能 | 8 |
| 簡易使用操作 | 8 |
| 洗衣機AQXXL129 | 9 |
| 控制面板介紹 | 9 |
| 洗衣過程LED指示燈 | 10 |
| 洗衣行程參考表 | 11 |
| 附加功能 | 12 |
| 簡易使用操作 | 12 |
| 洗衣機AQXD129 | 13 |
| 控制面板介紹 | 13 |
| 洗衣過程LED指示燈 | 14 |
| 洗衣行程參考表 | 15 |
| 附加功能 | 16 |
| 簡易使用操作 | 17 |
| 洗衣建議事項 | 17 |
| 手動操作打開機門 | 18 |
| 清潔保養 | 19 |
| 簡易排除障礙 | 20 |

注意事項

- ◎ 本機規格為220V/60HZ，安裝時請勿使用延長線。
- ◎ 於熱水階段洗衣時，因溫度高請勿觸摸洗衣機門，當熱水排出時請小心。
- ◎ 請勿用濕漉的手觸摸或以拉扯電線方式拔掉插頭。
- ◎ 請勿攀爬於機器上或倚靠在開啓的洗衣機門上。
- ◎ 請勿在無大人督導下獨自讓兒童接近洗衣機。
- ◎ 請遵照衣服上之洗衣標示洗衣，以達最佳洗衣效果。
- ◎ 安裝完畢後需確認機器水平，並可調整平衡腳。
- ◎ 洗衣時需使用低泡沫洗劑，避免使用手洗精，以免損壞機器內部零件。
- ◎ 洗衣槽外之橡膠圈之清潔，可使用微濕抹布沾肥皂水擦拭。
- ◎ 長時間假期不使用本機器時，請關閉水龍頭、拔掉插頭、將機門打開（或半開），以免產生異味並保持機器乾燥。
- ◎ 當洗衣機與水龍頭連接時，最高允許入口壓力為10bar.。
- ◎ 洗衣機正確操作時，最低允許入口壓力為0.5 bar.。
- ◎ 安裝洗衣機時，請使用新水管，不可以使用舊水管。
- ◎ 搬運時不可橫搬或倒置，以避免洗衣機結構受損。
- ◎ 若電源線損壞時，必需由製造廠或服務中心，或具有電氣資格的人員更換，以避免發生危險。
- ◎ 本機器如不堪使用廢棄時，應依行政院環保署「廢棄物清理法」處理，交由環保署指定之回收商回收。



安裝前注意事項

* 新機器使用以前一定要將位於機器後側四個安全內筒固定螺絲與橡皮墊拆下，並保留至將來搬移時（如搬家）再裝上，以利搬運。（如圖）

* 所拆下螺絲的位置，再裝上機器內附的四個小塑膠蓋。

機器後側左右各有掛鉤，可用來固定排水管，排水高度需介於65-100cm之間。如排水高度低於60cm，務必將排水管拉高（可利用U型鉤拉高，或固定於機器後上方掛鉤）。（附圖）

* 安裝後需調整機器水平，機器傾斜不得超過2度。

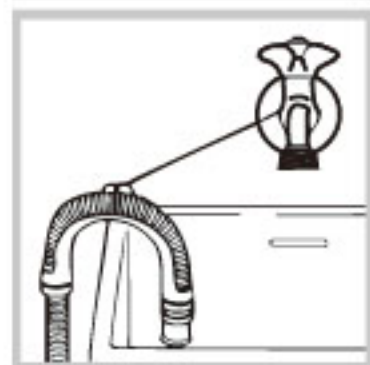
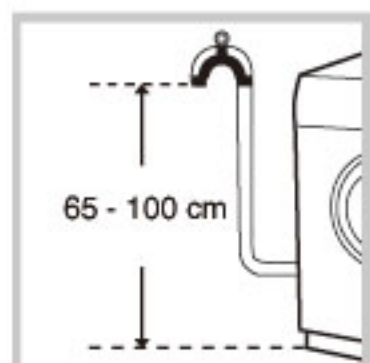
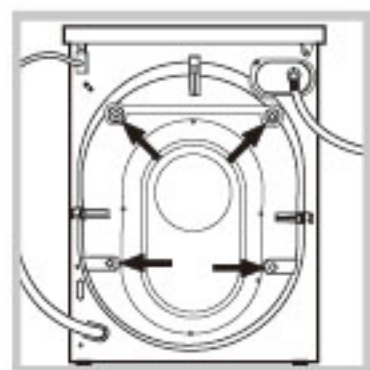

機器介紹

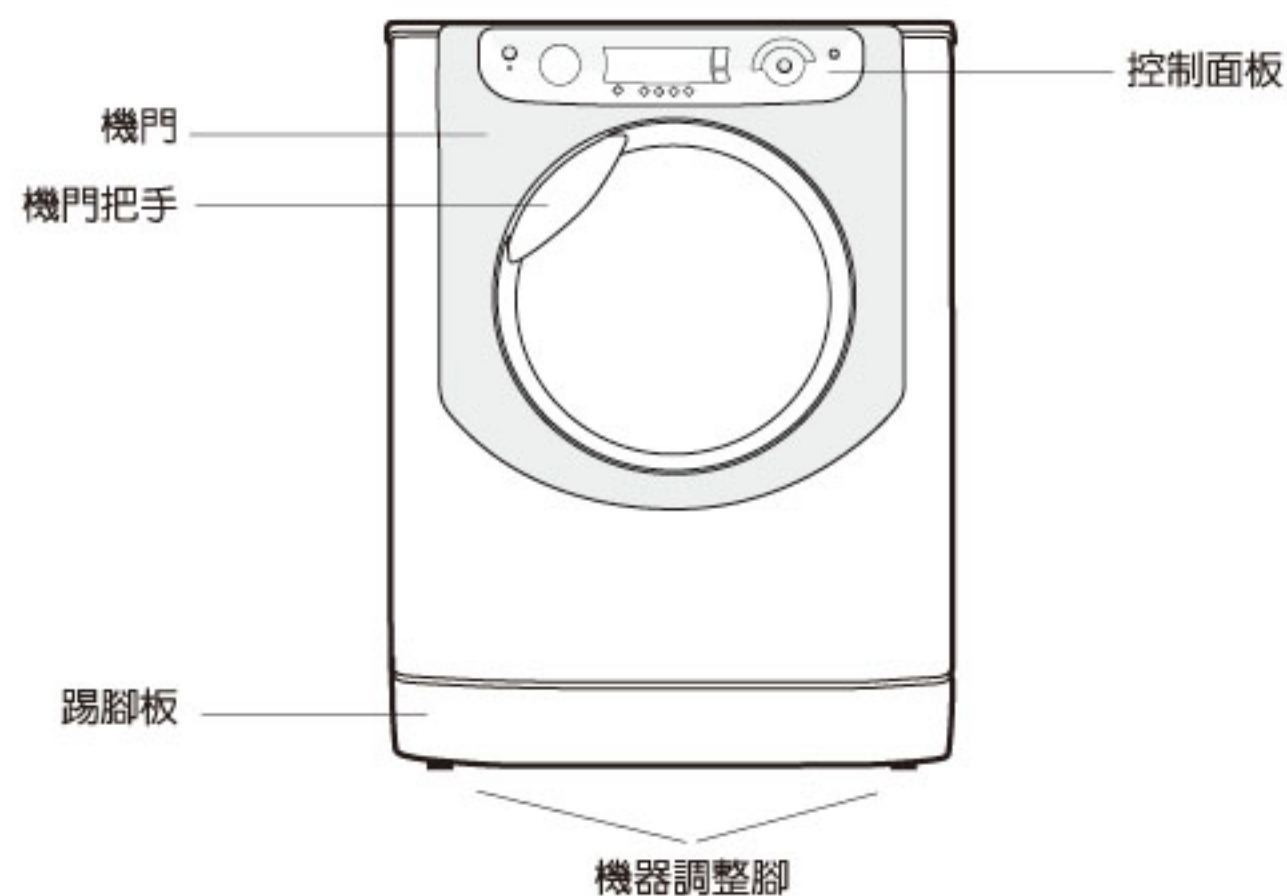

請使用機門手把來開啓機門。（如圖示）

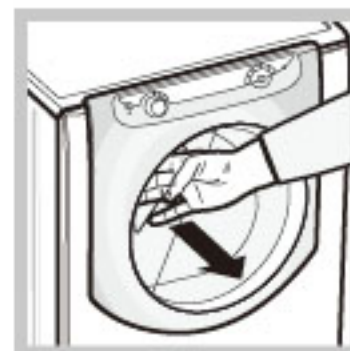

洗劑填充盒

（填加洗劑時需先將機門打開。）

※請使用滾筒洗衣機專用低泡沫洗衣粉或洗衣精。

1. 預洗填充盒：請使用洗衣粉。
2. 主洗填充盒：可使用洗衣粉或洗衣精。
3. 柔軟精填充盒：使用時用量勿超過盒內標示MAX刻度。

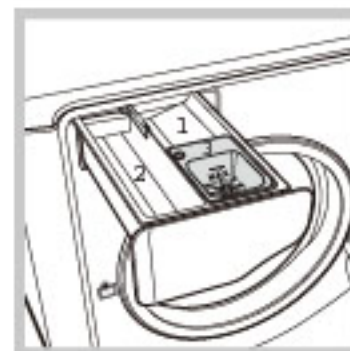

注意事項

- * 勿使用手洗精，以免損壞機器內部零件。
- * 洗劑用量與種類會因衣物材質、髒污程度、水溫、地區水質硬度不同，而有所差異。

洗衣機AQXL 109

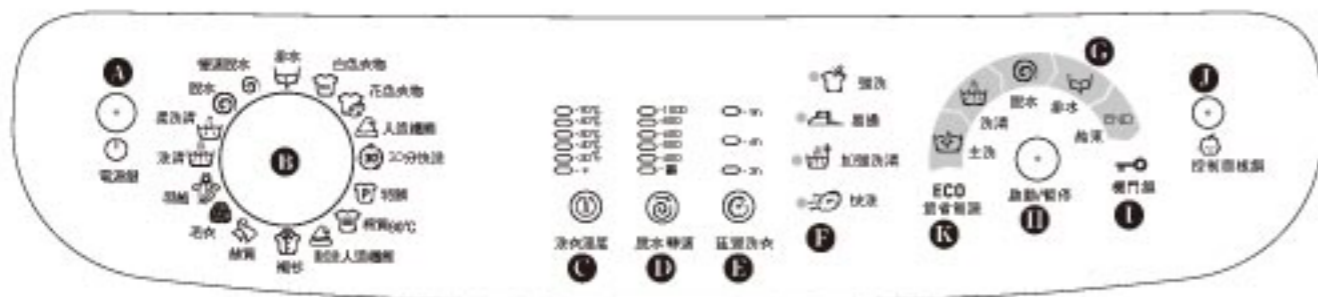

控制面板介紹

❶ 電源鍵 (ON-OFF/CANCEL) :

按鍵附帶指示燈號，機器使用中會顯示綠燈。洗衣過程中如欲結束洗程，持續按下本鍵約2秒鐘即可中止，意即此洗程已被取消。

❷ 洗衣程式選擇鈕 (PROGRAMME) :

可順時鐘或逆時鐘選擇洗衣行程，可參考“洗衣行程一覽表”。

❸ 洗衣溫度選擇鍵 (TEMPERATURE) :

30-90°C或冷水，以按鍵方式選取所需洗衣溫度，被選取之溫度會有LED燈號顯示。

❹ 脫水轉速 (SPIN SPEED) :

400-1000轉速，以按鍵方式選取所需脫水轉速或不脫水，被選取之選項會有LED燈號顯示。

❺ 延遲洗衣 (DELAYED START) :

三種時段 (3h、6h、9h) 可選擇，被選取之時段LED燈號會顯示。如選擇3H，意即機器會於3小時以後才會啟動。

❻ 附加功能選項 :

如有需要可選擇其附加洗衣功能：強洗行程 (super wash)、易燙行程 (easy iron)、加強洗滌 (extra rinse)、快洗洗程 (Rapid wash)。

❼ 洗衣過程顯示 (WASH CYCLE PHASE) :

👤：主洗 👤：洗滌 🌀：脫水 🚰：排水。洗程結束會顯示燈號END字樣。



❶ 啟動/暫停 (START/PAUSE) :

綠色顯示燈號慢慢閃爍情況下可選取/修改任何選項，直至按下啟動鍵時燈號即停止閃爍。按下此鍵亦可暫停洗程，且呈現橘色閃爍指示燈號，此時可改變洗程或選項，再次按下此鍵可啟動機器。

❷ 機門上鎖 (DOOR LOCK) :

為安全起見，當機器啟動時 🔒 燈號會亮起，此表示機門已上鎖，行程結束後燈號熄滅即可開啓機門。

* 或洗程被暫停後，當 🔒 燈號熄滅即可立即打開機門。

❸ 控制面板鎖 (CHILD LOCK) :

持續按下此鍵約2秒鐘即可啟動控制面板鎖，且 👤 燈號亮起。此功能可避免兒童誤玩弄、誤觸操作面板。

❹ 節約能源 (ECO) :

當省電效益達10%時，ECO指示燈會亮起。此會因洗程不同而有所差異。

洗衣過程指示燈號

藉由燈號排序顯示洗衣循環過程。如下圖：

主洗：👤

洗滌：👤

脫水：🌀

排水：🚰

洗程結束後顯示END字樣。

洗衣行程參考表

















| 圖示 | 洗程 | 洗衣溫度 (最高溫) | 脫水轉速 r.p.m. | 洗程時間 h / mins. |
|-------------------------------------------------------------------------------------|---------------------------------|---------------|----------------|-------------------|
| 日常行程 | | | | |
|  | 白色衣物-棉質 | 60°C | 1000 | 2h 15' |
|  | 花色衣物-棉質 | 40°C | 1000 | 1h 40' |
|  | 人造纖維-精緻 | 40°C | 800 | 1h 10' |
|  | 30分鐘快洗 | 30°C | 800 | 35' |
|  | 適用一般輕度髒污衣物，不適合羊毛、絲質、或一般需要手洗之衣物。 | | | |
| 強力行程 | | | | |
|  | 棉質-特髒 (有預洗階段) | 90°C | 1000 | 2h 47' |
|  | 棉質 90°C | 90°C | 1000 | 2h 32' |
|  | 人造纖維-耐洗 | 60°C | 800 | 1h 22' |
| 特殊行程 | | | | |
|  | 襯衫行程 | 40°C | 600 | 1h 20' |
|  | 絲質行程 (如：貼身衣物) | 30°C | 0 | 50' |
|  | 毛衣行程 | 40°C | 600 | 53' |
|  | 羽絨行程 (如：抱枕) | 30°C | 1000 | 1h 15' |
| 單獨行程 | | | | |
|  | 單獨洗滌 | | 1000 | 45' |
|  | 單獨洗滌 (柔洗) | | 800 | 40' |
|  | 單獨脫水 | | 1000 | 20' |
|  | 單獨脫水 (慢速) | | 800 | 14' |
|  | 排水 | | 0 | 3' |

* 以上洗程中絲質衣料、毛衣衣物，需有「可機洗」標示。

* 以上洗程時間數據由原廠提供。

附加功能

強洗行程、易燙洗程、加強洗滌、快洗洗程...等四功能。

| 附加功能 | 建議事項 | 「不適用」行程 |
|-----------------------------------------------------------------------------------------------|---------------------------------------------------------------------------------------------------------------------------------------------------------------------------------------------------------------------------------------------------------------------------------------------------------------------------------------------------------------|-------------------------------------------------------------------------------------------------------------------------------------------------------------------------------------------------------------------------------------------------------------------------------------------------------------------------------------------------------------------------|
| 強洗行程  | 能達到超強洗淨效益，整個洗程因此加長時間。 |  、  、  、  洗程與所有單獨行程 |
| 易燙洗程  | 於洗程中轉速放慢，減少衣物產生皺褶。行程結束後會慢速旋轉且  鍵與啟動鍵指示燈號閃爍。欲結束行程，按下鍵  或啟動鍵即可。絲質洗程於最後一次洗滌後即停止動作，只需按下鍵  或啟動鍵，即可進行脫水階段。 | 單獨行程中的脫水、排水與  洗程 |
| 加強洗滌  | 增加一次洗滌，可去除殘留在衣物上的泡沫。例如：清洗寶寶衣物。 | 單獨行程中的脫水、排水與  |
| 快洗洗程  | 縮短洗衣行程，節省能源。 |  、  、  、  洗程與所有單獨行程 |

簡易使用操作介紹

※第一次使用前，請選擇 90°C 之棉質洗程 (不含預洗)，並添加洗劑空機清洗一次。

1. 打開機器電源開關。(此時所有燈號會亮起約1秒鐘)
2. 將待洗衣物分類置入機內。
3. 添加適量洗衣粉或洗衣精。
4. 關上機門，並確認水龍頭確實打開。
5. 選擇所需洗程。
6. 如有需要可另選取「附加功能」。
7. 按下啟動鍵。

洗衣機AQXXL 129



控制面板介紹

❶ 電源鍵 (ON-OFF/CANCEL) :

按鍵附帶指示燈號，機器使用中會顯示綠燈。洗衣過程中如欲結束洗程，持續按下本鍵約2秒鐘即可中止，意即此洗程已被取消。

❷ 洗衣程式選擇鈕 (PROGRAMME) :

可順時鐘或逆時鐘選擇洗衣行程，可參考“洗衣行程一覽表”。

❸ 洗衣溫度選擇鍵 (TEMPERATURE) : ①

30-90°C或冷水，以按鍵方式選取所需洗衣溫度，被選取之溫度會有LED燈號顯示。

❹ 脫水轉速 (SPIN SPEED) : ②

400-1200轉速，以按鍵方式選取所需脫水轉速或不脫水，被選取之選項會有LED燈號顯示。

❺ 延遲洗衣 (DELAYED START) : ③

三種時段 (3h、6h、9h) 可選擇，被選取之時段LED燈號會顯示。如選擇3H，意即機器於3小時後才會啟動。

❻ 附加功能選項 :

如有需要可選擇其附加洗衣功能：強洗行程 (super wash)、易燙行程 (easy iron)、加強洗清 (extra rinse)、少量洗程 (mini load)。

❼ 洗衣過程顯示 (WASH CYCLE PHASE) :

☺ : 主洗 ☹ : 洗清 ④ : 脫水 ☽ : 排水。洗程結束會顯示燈號END字樣。

❶ 啟動/暫停 (START/PAUSE) :

綠色顯示燈號慢慢閃爍情況可選取/修改任何選項，直至按下啟動鍵時燈號即停止閃爍。按下此鍵亦可暫停洗程，且呈現橘色閃爍指示燈號，此時可改變洗程或選項，再次按下此鍵可啟動機器。

❷ 機門上鎖 (DOOR LOCK) : ④

為安全起見，當機器啟動時 ④ 燈號會亮起，此表示機門已上鎖。行程結束後燈號熄滅即可開啓機門。

* 或洗程被暫停後，當 ④ 燈號熄滅即可立即打開機門。

❸ 控制面板鎖 (CHILD LOCK) : ⑤

持續按下此鍵約2秒鐘即可啟動控制面板鎖，且 ⑤ 燈號亮起。此功能可避免兒童誤玩弄、誤觸操作面板。

❹ 節約能源 (ECO) :

當省電效益達10%時，ECO指示燈會亮起。此會因洗程不同而有所差異。

洗衣過程指示燈號

藉由燈號排序顯示洗衣循環過程。如下圖：

主洗：☺

洗清：☹

脫水：④

排水：☽

洗程結束後顯示END字樣。



洗衣行程參考表













| 圖示 | 洗程 | 洗衣溫度 (最高溫) | 脫水轉速 r.p.m. | 洗程時間 h / mins. |
|-------------------------------------------------------------------------------------|---------------------------------|-----------------|----------------|-------------------|
| 日常行程 | | | | |
|  | 白色衣物-棉質 | 60°C max90°C | 1200 | 2h 10' |
|  | 花色衣物-棉質 | 40°C | 1200 | 1h 35' |
|  | 人造纖維-精緻 | 40°C | 800 | 1h 10' |
|  | 30分鐘快洗 | 30°C | 800 | 30' |
|  | 適用一般輕度髒污衣物，不適合羊毛、絲質、或一般需要手洗之衣物。 | | | |
| 強力行程 | | | | |
|  | 棉質-特髒 (有預洗階段) | 90°C | 1200 | 2h 47' |
|  | 人造纖維-耐洗 | 60°C | 800 | 1h 22' |
| 特殊行程 | | | | |
|  | 襯衫行程 | 40°C | 600 | 1h 15' |
|  | 絲質行程 (如：貼身衣物) | 30°C | 0 | 50' |
|  | 毛衣行程 | 40°C | 600 | 53' |
|  | 羽絨行程 (如：抱枕) | 30°C | 1000 | 1h 15' |
|  | 被巾行程 (如：床單、浴巾) | 60°C | 1200 | 1h 55' |
| 單獨行程 | | | | |
|  | 單獨洗滌 | | 1200 | 45' |
|  | 單獨洗滌 (柔洗) | | 800 | 40' |
|  | 單獨脫水 | | 1200 | 20' |
|  | 單獨脫水 (慢速) | | 800 | 14' |
|  | 排水 | | 0 | 3' |

* 以上洗程中絲質衣料、毛衣衣物，需有「可機洗」標示。

* 以上洗程時間數據由原廠提供。

附加功能

強洗行程、易燙洗程、加強洗滌、少量洗程...等四功能。

| 附加功能 | 建議事項 | 「不適用」行程 |
|-----------------------------------------------------------------------------------------------|---------------------------------------------------------------------------------------------------------------------------------------------------------------------------------------------------------------------------------------------------------------------------------------------------------------------------------------------------------------|-----------------------------------------------------------------------------------------------------------------------------------------------------------------------------------------------------------------------------------------------------------------------------------------------------------------------------------------------------------------|
| 強洗行程  | 能達到超強洗淨效益，整個洗程因此加長時間。 |  、  、  、  洗程與所有單獨行程 |
| 易燙洗程  | 於洗程中轉速放慢，減少衣物產生皺褶。行程結束後會慢速旋轉且  鍵與啟動鍵指示燈號閃爍。欲結束行程，按下鍵  或啟動鍵即可。絲質洗程於最後一次洗滌後即停止動作，只需按下鍵  或啟動鍵，即可進行脫水階段。 | 單獨行程中的脫水、排水與  洗程 |
| 加強洗滌  | 增加一次洗滌，可去除殘留在衣物上的泡沫。例如：清洗寶寶衣物。 | 單獨行程中的脫水、排水與  |
| 少量洗程  | 只有一半洗衣量，或小於廠商最少建議洗衣量的情況下使用。 | 單獨行程中的脫水與排水 |

簡易使用操作介紹

※ 第一次使用前，請選擇90°C之棉質洗程（不含預洗），並添加洗劑空機清洗一次。

1. 打開機器電源開關。（此時所有燈號會亮起約1秒鐘）
2. 將待洗衣物分類置入機內。
3. 添加適量洗衣粉或洗衣精。
4. 關上機門，並確認水龍頭確實打開。
5. 選擇所需洗程。
6. 如有需要可另選取「附加功能」。
7. 按下啟動鍵。

洗衣機AQXD 129



控制面板介紹

① 電源開關 (ON-OFF/CANCEL) :

按鍵附帶指示燈號，使用中顯示綠燈。過程中如欲結束洗程，持續按下本鍵約2秒鐘即可。意即洗程已提前結束。

② 洗衣程式選擇鈕 (PROGRAMME) :

可順時鐘或逆時鐘選擇洗衣行程：棉質衣料、人造纖維、毛料、絲質衣料...等洗程。可參考“洗衣行程一覽表”。

註：持續壓下旋鈕中「M」鍵（共4組）可記憶自己平時喜好洗程。

③ 洗衣溫度選擇鍵 (TEMPERATURE) :

壓下按鍵可降低洗衣溫度，其溫度會顯示於LCD螢幕。

④ 脫水轉速 (SPIN SPEED) :

壓下按鍵可降低脫水轉速，或不脫水。被選取之轉速會顯示於LCD螢幕

⑤ 延遲洗衣 (DELAYED START) :

按下延遲洗衣時間，其時間（所選擇的小時數字）會顯示於LCD螢幕，可24小時預約。

⑥ 附加功能選項：

如有需要可選擇其附加洗衣功能：強洗行程（super wash）、易燙行程（easy iron）、加強洗滌（extra rinse）、快洗洗程（Rapid wash）。所選取項目會顯示於LCD上，當按鍵燈號亮起時則表示此功能已被選取。

⑦ 洗衣過程顯示 (WASH CYCLE PHASE) :

主洗：☹ 洗滌：☹☹ 脫水：☹☹☹ 排水：☹☹☹☹。洗程結束後會顯示燈號END字樣。

⑧ 啟動/暫停 (START/PAUSE) :

綠色顯示燈號慢慢閃爍時可選取/修改任何選項，直至按下啟動鍵時燈號即停止閃爍。按下此鍵亦可暫停洗程，且呈現橘色閃爍指示燈號，此時可改變洗程或選項，再次按下此鍵可啟動機器。

⑨ 機門上鎖 (DOOR LOCK) :

為安全起見，當機器啟動時☹☹燈號會亮起，此表示機門已上鎖，行程結束後燈號熄滅即可開啓機門。

* 或洗程被暫停後，當☹☹燈號熄滅即可立即打開機門。

⑩ 控制面板鎖 (CHILD LOCK) :

持續按下此鍵約2秒鐘即可啟動控制面板鎖且☹☹☹燈號亮起。功能啟動時，可避免兒童誤玩弄、觸控操作面板。

⑪ 節約能源 (ECO) :

當省電效益達10%時，ECO指示燈會亮起。此會因洗程不同而有所差異。

注意

* 第一次使用本機時LCD會出現「CHOOSE A LANGUAGE」（請選擇語言）重複按下訊息鍵選取所要的語言，所選語言於5秒後自動儲存。

* 若選錯語言，同時按下「訊息鍵」與「延遲洗衣」可回主畫面重新選取。

* 任一洗程被選取時，LCD會顯示其預設值，如洗衣溫度、脫水轉速、洗程時間與最大洗衣容量（以圖形顯示）。

洗衣過程指示燈號

藉由燈號排序顯示洗衣循環過程。如下圖：

主洗：☹

洗滌：☹☹

脫水：☹☹☹

排水：☹☹☹☹

洗程結束後會顯示END字樣。

















洗衣行程參考表

| 圖示 | 洗程 | 洗衣溫度 (最高溫) | 脫水轉速 r.p.m. | 洗程時間 h / mins. | |
|-------------------------------------------------------------------------------------|-----------------------------------|---------------|----------------|-------------------|--|
| 日常行程 | | | | | |
|  | 白色衣物-棉質 | 60°C | 1200 | 所選之洗衣行程預設時間會顯示於螢幕 | |
|  | 花色衣物-棉質 | 40°C | 1000 | | |
|  | 人造纖維-精緻 | 40°C | 800 | | |
|  | 30分鐘快洗 | 30°C | 800 | | |
|  | * 適用一般輕度髒污衣物，不適合羊毛、絲質、或一般需要手洗之衣物。 | | | | |
| 強力行程 | | | | | |
|  | 棉質-特騰 (有預洗階段) | 90°C | 1200 | | |
|  | 棉質 | 90°C | 1200 | | |
|  | 人造纖維-耐洗 | 60°C | 800 | | |
| 特殊行程 | | | | | |
|  | 襯衫行程 | 40°C | 600 | | |
|  | 絲質行程 (如：貼身衣物) | 30°C | 0 | | |
|  | 毛衣行程 | 40°C | 600 | | |
|  | 羽絨行程 (如：抱枕) | 30°C | 1000 | | |
| 單獨行程 | | | | | |
|  | 單獨洗滌 | | 1200 | | |
|  | 單獨洗滌 (柔洗) | | 800 | | |
|  | 單獨脫水 | | 1200 | | |
|  | 單獨脫水 (慢速) | | 800 | | |
|  | 排水 | | 0 | | |

* 以上洗程中絲質衣料、毛衣衣物，需有「可機洗」標示。



附加功能

強洗洗程、易燙洗程、加強洗滌、快洗洗程...等四功能。

| 附加功能 | 建議事項 | 「不適用」行程 |
|---------------------------------------------------------------------------------------------|---------------------------------------------------------------------------------------------------------------------------------------------------------------------------------------------------------------------------------------------------------------------------------------------------------------------------------------------------------------|-----------------------------------------------------------------------------------------------------------------------------------------------------------------------------------------------------------------------------------------------------------------------------------------------------------------------------------------------------------------|
| 強洗洗程  | 能達到超強洗淨效益，整個洗程因此加長時間。 |  、  、  、  洗程與所有單獨行程 |
| 易燙洗程  | 於洗程中轉速放慢，減少衣物產生皺褶。行程結束後會慢速旋轉且  鍵與啟動鍵指示燈號閃爍。欲結束行程，按下鍵  或啟動鍵即可。絲質洗程於最後一次洗滌後即停止動作，只需按下鍵  或啟動鍵，即可進行脫水階段。 | 單獨行程中的脫水、排水與  洗程 |
| 加強洗滌  | 增加一次洗滌，可去除殘留在衣物上的泡沫。例如：清洗寶寶衣物。 | 單獨行程中的脫水、排水與  |
| 快洗洗程  | 縮短洗衣行程，節省能源。 |  、  、  、  洗程與所有單獨行程 |



簡易使用操作介紹

1. 打開機器電源開關。此時所有燈號會全亮起，且螢幕上會顯示OK字樣，而「啟動/取消鍵」開始閃爍。
2. 將待洗衣物分類並置入機內。
3. 添加適量洗衣粉或洗衣精。
 - * 或可按下訊息鍵 (INFO) 參考洗劑用量指示。
4. 將機門關上。
5. 選擇所需洗程。機器會自動設定在最高洗衣溫度與脫水轉速，如欲修改可按下：
 - * 洗衣溫度：降低溫度（或冷水）
 - * 脫水轉速：降低速度（或不脫水）
 - * 延遲洗衣：設定時間時，LCD會顯示圖示，取消時需繼續按鍵直至螢幕出現OFF文字，且會消失。
6. 如有需要可另選取“附加功能”。
 - * 螢幕上會顯示所選取之附加功能名稱，且按鍵燈會亮起。再按一次即可取消，且螢幕上會顯示OFF。
 - * 選取附加功能有可能會影響其洗衣時間長短，某些功能無法選取表示不能適用於此洗程。
7. 按下啟動鍵。
 - * 機門控鎖燈號會亮起。
 - * 如需改變洗程，按下暫停鍵 (START/PAUSE)，再選取所需要洗程，最後再按下啟動鍵 (START/PAUSE) 即可重新啟動。

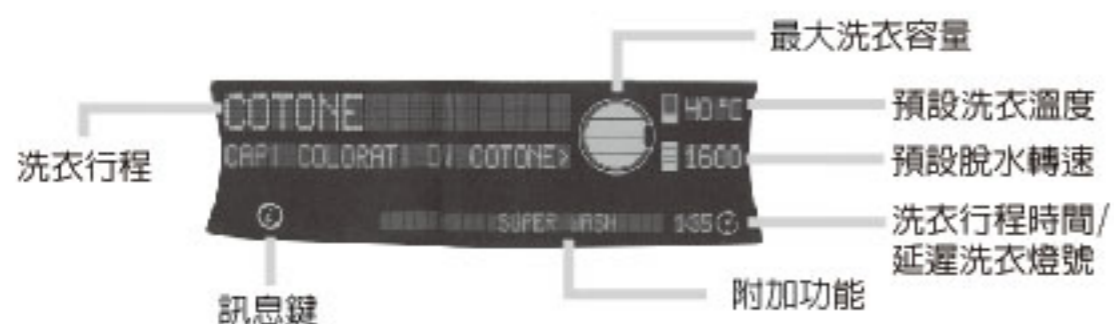

個人習慣洗程



共4組空白記憶鍵(M1/M2/M3/M4)，可儲存個人習慣使用洗程。日後洗衣只需要選取所儲存的記憶鍵(M1~M4)，再按下啟動鍵即可開始洗衣。

操作方式：將習慣使用之洗程、溫度、脫水轉速，附加功能設定完畢後，持續按住任何一個記憶鍵，即可完成儲存動作。

洗衣建議事項

- * 必遵照洗衣標上標示之方式選擇洗衣行程，洗衣前需先將衣物分類。
- * 應先將口袋中物品拿出並檢查扣子是否鬆落。
- * 勿置放過多洗衣量，以免影響其洗淨效果。
- * 本機器之自動回覆平衡系統，能自動偵測衣物放是否平衡並自動矯正，為達洗衣配置平衡，建議大小物件應互相混合清洗。

襯衫

依不同材質與顏色分類清洗，此洗程能確保襯衫外形保持原狀。

窗簾布

需先將對折再置入洗衣袋中，並使用絲質洗程清洗。

毛衣

ARISTON是唯一取得國際白金級羊毛協會認證，證實能夠清洗「可機洗」羊毛料衣物（勿超過1kg），洗淨過程不傷衣物，讓衣服壽命更持久。

座墊

可容納1-2個座墊（勿超過3kg），羽絨類物品、鋪棉衣物等。置入洗衣機時，將衣物四邊抓住先放入機內（如圖示），且容量勿超過3/4空間。為達最佳效益，建議使用液態洗劑。



寢具

如加棉料衣物或涼被或外層覆加人造纖維織物要清洗時，應先置入洗衣袋再清洗，並使用絨毛洗程。（置入時洗衣袋束口先放入機器）



毛巾、床單

可使用被巾洗程來清洗每週毛巾、浴巾類或床墊套，此行程可置放柔軟精，並建議使用粉狀洗劑。

頑垢污漬

清洗前可先行使用去污劑處理再置入洗衣機清洗。建議使用含有預洗階段的洗程。

手動操作打開機門

如因停電無法開啓機門時，可使用手動方式開啓再將衣物取出。

1. 先將插頭拔下。
2. 確定機內水位低於機門位置。
3. 如水位高於機門位置，利用排水管先將多於水份倒出。



利用一字螺絲起子插入圖示位置將機器下方踢腳板取下。



如圖示，將露出的垂片往外拉，然後向下拉出直至聽到「喀」聲，此表示機器門已被開啓。

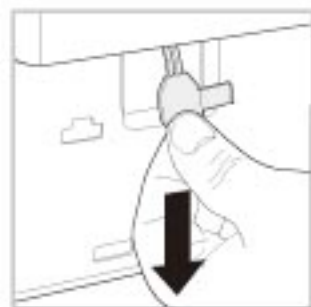

如仍無法打開機門，請重覆以上步驟。最後再將踢腳板裝回機器。

清潔與保養

機身外殼

- * 可使用微濕抹布沾肥皂水擦拭機器外殼與橡膠部份。

機器內筒

- * 可每次洗衣完畢後將機門打開可避免機內異味產生。

幫浦

- * 本機器設有自清式幫浦，不需要另外多加保養。為保護幫浦正常運作，請定時清理過濾盒，以防鈕扣小髮夾等物堵塞在內，影響機器幫浦運轉。
- * 如圖中所示，使用螺絲起子將機器下檔板取下。（圖1）
- * 以旋轉方式打開機器下方圓蓋，將內部清理乾淨，清理完畢再將上蓋鎖緊，裝上檔板。（圖2）

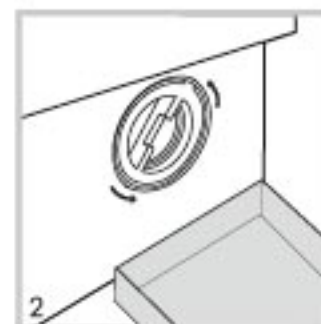

洗劑填充盒

- * 需清潔洗劑填充盒時：將填充盒向上提（1）再向外拉（2），並在置於水龍頭下沖洗即可。（如右圖）



簡易排除障礙

1. 機器不啓動……

- * 門沒關好。
- * 未按下啓動開關/電源開關。
- * 插頭未確實插牢。
- * 水龍頭未打開。

2. 機器不進水……

- * 檢查進水管是否正確接牢。
- * 是否為限水時期。
- * 水壓不夠。
- * 進水管的過濾網塞住/進水管折到。
- * 檢查是否按到暫停鍵。

3. 機器進水後又排水……

- * 排水高度低於60cm。
- * 排水管破裂。

4. 機器無法排水或脫水……

- * 選取無排水的洗程。
- * 排水管糾結或被絆住。
- * 排水管接頭堵塞。

5. 機器脫水時震動很厲害……

- * 安裝機器時未將固定內筒裝置取下。
- * 機器水平沒調好。
- * 機器與牆壁距離太近。

6. 機器會漏水……

- * 進水管墊片沒裝或沒裝好。
- * 洗劑填充盒堵塞。
- * 排水管沒接好。

7. 產生很多泡沫……

- * 未使用低泡沫洗劑。
- * 洗劑用量過多。

AQUALTIS