

SONY®

高清晰度数字摄录一体机

HVR-V1C



HDV™

HDV 1080i

# 将1080-25P逐行拍摄引入Sony HDV摄录一体机家族

## —HVR-V1C高清晰度数字摄录一体机

Sony HDV™产品采用HDV 1080i标准，自2004年问世以来，不断在追求高性价比的高清节目制作领域开拓着新的空间。他们凭借着优异的图像性能和超一流的功能，正在全球的高清应用中发挥着重要作用。

Sony秉承对HDV格式的承诺，又添加了一款全新机型——HVR-V1C高清晰度数字摄录一体机，从而将它的HDV内容扩展到影视剧制作的领域。

除50i隔行功能外，HVR-V1C还可以提供25P逐行拍摄。用25P逐行方式拍摄的图像，通过将每帧分成两场的方式，以50i场频记录在磁带上。使用兼容的非线性编辑系统<sup>1</sup>，可以将它们还原成原来的逐行帧，允许对HDV素材进行精确的25P编辑。使用这种技术，还允许将HVR-V1C的逐行图像方便地集成到采用50i模式工作的现有HDV系统内。

HVR-V1C摄录一体机配备小巧、轻型且符合人机工程学的机身，并在其中集成了各种先进技术，如新开发的3 ClearVid CMOS Sensor传感器成像系统，完全出自Sony在业界一支独秀的半导体技术，以及一组令人叹为观止的光学20倍Carl Zeiss Vario-Sonnar T\*®。这些技术特点保证操作者能够最大限度利用HDV格式的高质量、超一流的可移动性、易于使用的特点，以及舒适的操作性，进行任何场景的拍摄。

除了HDV 1080i记录和重放，摄录一体机还可以提供DVCAM™/DV记录和重放能力，并可以对HDV 1080i格式的记录内容进行下变换。这种多格式兼容记录和变换功能，允许将HDV摄录一体机应用在DV格式的系统，不论是使用HDV、DVCAM还是DV格式。

为实现更强的功能，HVR-V1C摄录一体机还可与选配HVR-DR60硬盘记录单元配合使用，从而使后期编辑和存档过程进一步简化。

这个硬盘记录单元，允许将摄录一体机拍摄的图像，同时记录在磁带和硬盘上。在拍摄完成后，只需将HVR-DR60连接到一个兼容的非线性编辑系统，就可以通过从编辑软件对文件进行快速访问——全面淘汰了耗时的上载过程。这组磁带与硬盘混合操作，可以在HVR-DR60上实现长达4.5小时的记录时间，并且为拍摄、编辑和存储带来多项优势。

HVR-V1C具有很高的性价比。无论在高清或者标清世界里，都可以为您提供创造性的拍摄机会。

<sup>1</sup>若需了解非线性编辑系统的兼容性信息，请与最近的Sony办事处或授权经销商联系。





# HDV

HDV 1080i

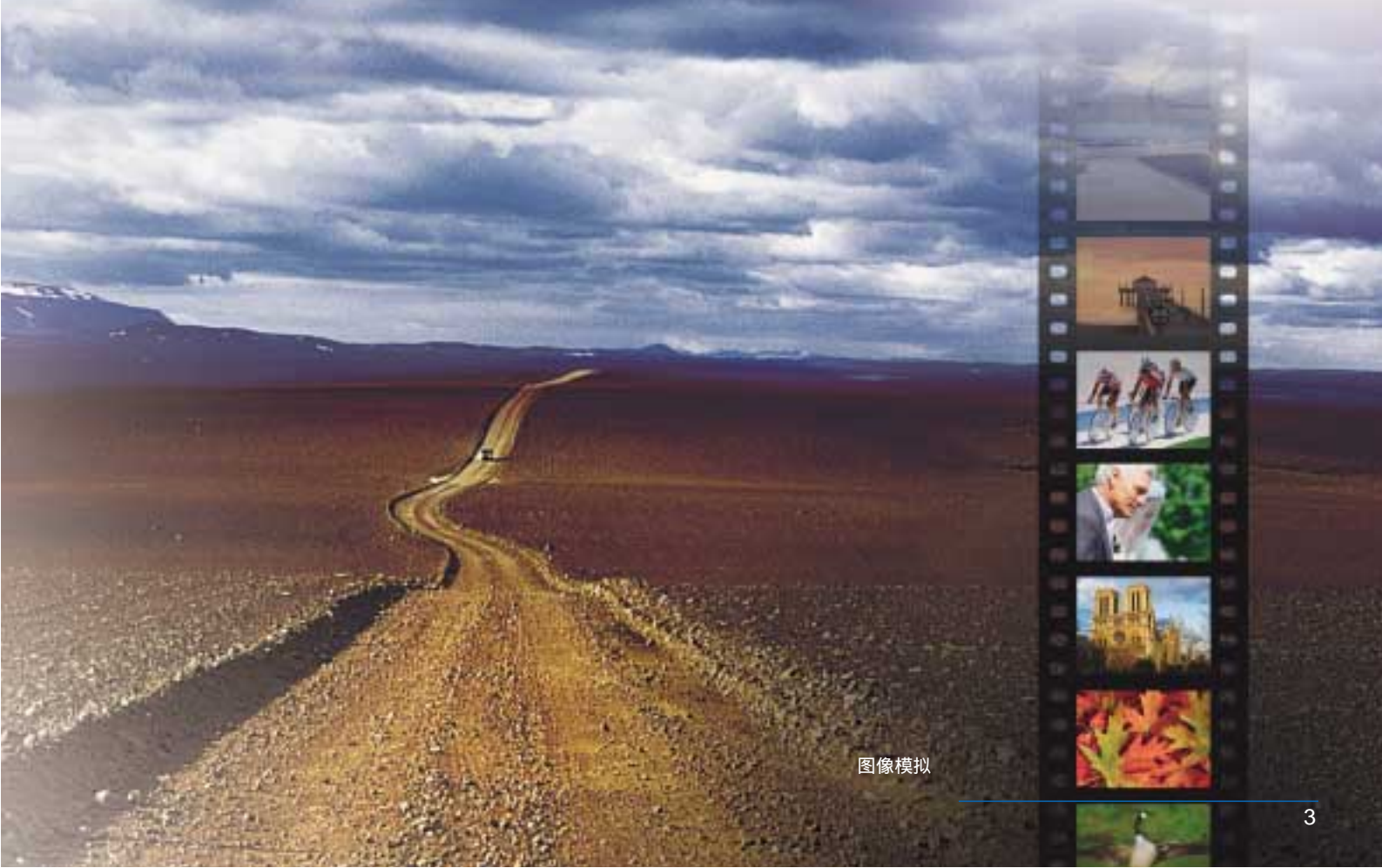

图像模拟

HDV<sup>2</sup>格式的1080i标准的研发，从一开始就是为了在DV规格的磁带上记录高质量1080线的高清图像。它采用MPEG-2压缩格式，使用8-bit数字分量记录，数据速率约为25Mb/s，与DVCAM/DV格式相同，从而可以在小巧的DV磁带上实现长时间的记录。

例如，在DV磁带上，可以记录60分钟的高质量高清图像。另外，和DVCAM和DV格式一样，通过i.LINK接口，HDV格式可以同兼容的非线性编辑系统连接，从而实现高性价比的高

清制作系统。遍布世界各地的HDV 1080i专业和家用设备，清楚地表明HDV 1080i已经成为最流行的高清格式之一。

<sup>2</sup> HDV格式也包括了HDV 720p标准，即采用720有效扫描线（逐行扫描系统）。

### 长时间记录

HVR-V1C使用小型DV磁带，可以PHDVM-63DMHDV磁带上记录63分钟。

## 创新的技术

### 3 ClearVid CMOS传感器成像系统

ClearVid CMOS Sensor™的开发，采用了半导体行业最先进的技术。由于采用独特的光电二极管格状排列，其中每个二极管都可以旋转45度，从而使传感器的分辨率得到了优化，同时最大限度地扩展了感光表面区域。

HVR-V1C采用一个3 ClearVid CMOS Sensor传感器系统，提供1920 × 1080的高分辨率图像，色彩丰富而自然。3 ClearVid CMOS Sensor传感器成像系统，与增强型图像处理器的组合使用，实现了最为精确的插值方案（interpolation scheme），并在每个R、G和B内实现这一方案。这项技术使每个R、G和B信道的分辨率，高于同类的摄录一体机，后者需要借助空间补偿技术来提高分辨率。

与CCD传感器不同，在拍摄高强度对象时，ClearVid CMOS Sensor传感器内不会产生垂直拖尾，从而进一步减少了拍摄条件的限制。

**3 ClearVid**  
CMOS sensor

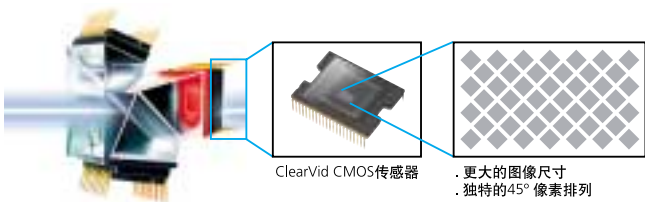

### 增强型图像处理器（EIP）



EIP是一款新开发的图像处理器，可以充分实现3 ClearVid CMOS Sensor传感器成像系统的全部功能。它以1920 × 1080p和4:2:2色空间处理视频数据，进行高质量的内部信号处理，然后再将数据以HDV格式<sup>3</sup>记录到磁带上。EIP与3 ClearVid CMOS Sensor传感器成像系统的组合使用，允许摄录一体机提供极高的图像质量，并有很高的色阶水平和细腻的图像还原。

<sup>3</sup> HDV记录是以1440 × 1080i，4:2:0色空间处理

### Carl Zeiss Vario-Sonnar T\* 镜头

HVR-V1C配备一个高质量Carl Zeiss Vario-Sonnar T\*镜头。由于采用多层镀膜和低散射镜片，这款镜头能够提供极佳的光谱特征，所产生的色差几乎可以忽略不计。

### 光学20倍镜头和选配0.8倍广角转换镜头

HVR-V1C的Vario-Sonnar T\*镜头，可以实现20倍光学变焦功能。不仅如此，内置的数字扩展器<sup>4</sup>还可以将变焦比提高到30倍左右。选配的VCL-HG0868K 0.8倍广角转换镜头使用卡式连接方式，可以进行快速的安装和拆卸。对这些镜头功能加以组合，操作者可以根据自己的视频制作要求，驾轻就熟地捕捉特写或广角画面。

<sup>4</sup> 数字变焦在逐行扫描格式中不能使用

### 超级光学防抖

HVR-V1C采用Super SteadyShot（超级光学防抖系统），使传感器可以对水平和垂直运动进行独立感应。镜头背后的棱镜系统，可以调整和光学补偿摄像机的不稳定操作。



## 可切换录制及重放— HDV 1080i/DVCAM/DV

HVR-V1C可以支持HDV 1080i、DVCAM和DV<sup>5</sup>格式的录制和重放，从而可以根据不同的制作需要，充分灵活地进行标清或高清格式记录。

<sup>5</sup> HVR-V1C仅支持DV SP模式；不提供DV LP模式。

## 下变换重放功能

HVR-V1C具有内置下变换功能，允许将1080i记录内容输出为576i信号。这些576i信号可以通过i.LINK<sup>6</sup>接口进行输出。此外，这些信号还能够从模拟分量、复合或S-视频接口输出，并可使用现有的DV非编软件上编辑这些下变换后的标清素材，或在标清监视器上观看这些1080i的内容。

对这些信号进行下变换时，所显示的宽高比可以从16:9转换到4:3显示的模式，并可以选择显示模式：挤压、信箱<sup>7</sup>或裁边模式。

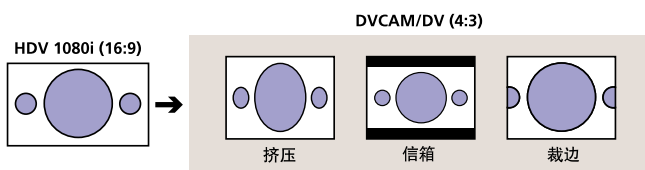

## 记录、重放和下变换格式

记录格式	重放/下变换格式	i.LINK	输出			
			模拟分量	HDMI	模拟复合	S-视频
HDV 1080i	1080/50i	○	○	○	○	○
	567/50i(挤压/裁边)	○	△1	△1	△2	
	567/50i(信箱)	—	△1	△1	△2	
DVCAM/DV (576/50i)	576/50i	○	△1	△1	△2	

○：可以使用

△：可以使用△1或△2连接，当全部与电缆连接时，△1连接优先

<sup>6</sup> i.LINK是Sony商标，仅用来表示某个产品配备有一个IEEE 1394接口。并非所有配备i.LINK接口的产品，都一定能够彼此通讯。有关兼容性、工作条件以及正确连接方法的信息，请参见任何配备i.LINK接口的设备的说明书。有关包括i.LINK连接的设备的信息，请与当地的Sony办事处联系。

<sup>7</sup> 使用i.LINK接口时，不可使用信箱模式。

## 以DVCAM和DV格式进行16:9宽屏采集

用DVCAM和DV格式进行记录时，可以使用16:9和4:3两种宽高比，拍摄标清图像。

## 双声道XLR音频输入

HVR-V1C提供两个XLR音频输入接口，连接专业话筒或接收外接的有线音频源。可以向外部电容话筒供应48V左右的话筒功率。INPUT 1的音频，只能记录在CH1，或同时记录在CH1和CH2音轨上。



## 时码预设

可以使用H/M/S/F（时/分/秒/帧）中的任何数字，对时码进行手动预设，记录所需要的磁带位置信息。时码模式可以选择为“REC RUN”（记录运行）和“FREE RUN”（自由运行）。除了时码，还可以对用户比特进行设置和记录。

## 间隔记录

间隔记录是一项独特的功能，它可以按预定的间隔（不小于30秒），和预定的时间长度（不小于0.5秒），间隔地记录信号，非常适合长时间记录，如云的运动和花开的过程。

## 平稳慢动作记录

Smooth Slow Rec<sup>®</sup>功能，能够以高于正常场频四倍的速度（200场/秒）捕捉图像，从而实现清晰的慢动作重放。例如，将这项功能设置为Fine（精细）模式时，可以对四倍速图像进行3秒钟的捕捉，并存储在内置的缓存中，然后再作为12秒的慢动作图像记录到磁带（HDV、DVCAM或DV格式均可）上。Smooth Slow Rec功能还支持Standard（标准）和Low（低）模式，可以对高速图像分别进行6或12秒的记录。

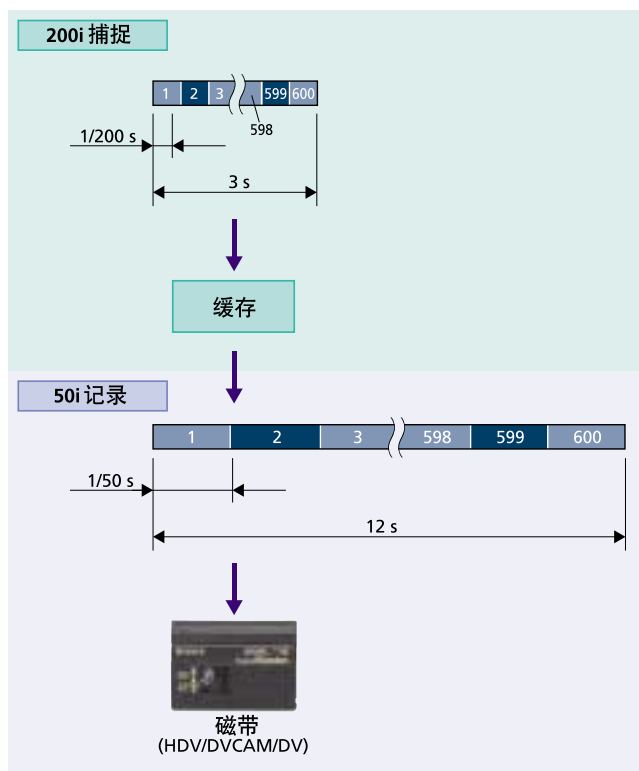

\*8 使用平稳慢动作记录功能时，捕捉图像的分辨率会降低。例如，Fine模式的分辨率为640×360像素。此外，这项功能不提供音频。

## 拍摄转换功能

拍摄转换功能可实现平滑的自动场景过渡。操作者可以在一个镜头的开始和结束点，进行变焦、对焦、光圈、增益、快门速度和白平衡的设置，然后按动开始按钮，即可以根据镜头长度的设置，实现顺畅的过渡。摄像机可以在场景过渡时，自动计算设置数值。当场景过渡中需要复杂的摄像机设置时，例如从远景摇拍到近景时，这项功能是非常有用的。

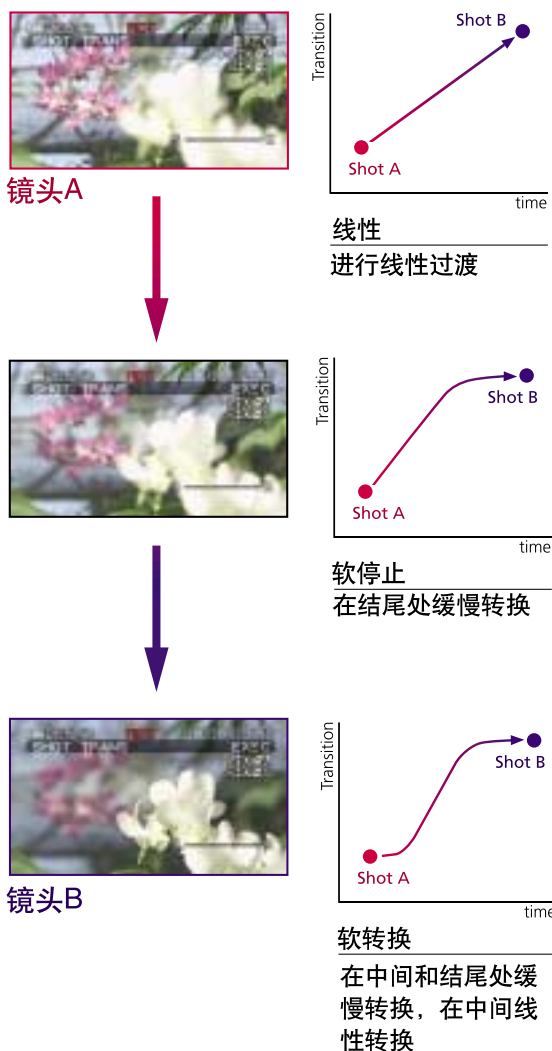

## Picture Profile™

可将六种不同的图像质量设置以所需名称命名并储存在 HVR-V1C 内，作为图片简档，并通过按钮显示在液晶屏上。此功能可使操作人员轻松的将个性化的图像质量设置传送给摄像机，以适合不同的拍摄条件，并免去相同条件下每次重新设置摄像机的麻烦。在缺省设置下，注册有六种图片简档，它们是常见拍摄条件下推荐的照片设置。

## 最终画面浏览

按下按键，最后一组拍摄的视、音频画面就能立即显示在 LCD 监视器上。而无需将 HVR-V1 从“摄像机模式”切换到“录像机模式”。重放完成后，磁带会自动在最后一帧画面停止，并进入待机状态。这些功能可使操作者进行无缝拍摄和素材浏览。

## Playback Zoom

使用 Playback Zoom 功能，可将磁带高清图像上的被选区域放大，并且在 LCD 显示器和寻像器上重放，操作者可以对拍摄图片的细节进行检查。放大后的图像可通过 i.LINK 和模拟接口，以标清格式进行输出，操纵者可将高清图像中的一部分剪接下来，作为标清素材使用。

## 用于多摄像机操作的 TC (时码) LINK 功能

使用 TC LINK 功能，可将 HVR-V1C 的时码与另一台摄录一体机（如 HVR-Z1E，DSR-PD190P 或者另一台 HVR-V1C）进行同步。将 HVR-V1C 与另一台摄录一体机用一条 i.LINK 电缆连接并激活此功能，HVR-V1C 的时码发生器会切换到另一台摄像机的自由运行模式。一旦 HVR-V1C 的时码完成同步<sup>9</sup>，即可将 i.LINK 电缆切断，下一台需要进行同步的 HVR-V1C 时码就设置完成。

TC LINK 是一种非常便利的功能，可进行 HVR-V1C 多摄像机操作，是现场直播和舞台拍摄的理想应用方法。

<sup>9</sup> 同步的精确度在一帧内。

## 超长操作时间

选用 NP-F970 InfoLITHIUM™ 充电锂电池，HVR-V1C 可连续进行最长 7 个小时的录制。

### 电池工作时间

连续录制时间*	LCD 打开**		LCD 液晶屏打开**		LCD 寻像器和液晶屏打开**	
	HDV	DVCAM/DV	HDV	DVCAM/DV	HDV	DVCAM/DV
NP-F570 (标配件)	135分钟	135分钟	135分钟	135分钟	130分钟	130分钟
NP-F770 (选件)	280分钟	290分钟	280分钟	290分钟	265分钟	275分钟
NP-F970 (选件)	415分钟	430分钟	415分钟	430分钟	395分钟	410分钟

\* 连续录制时间，室内 25°C 条件下。

\*\* 液晶屏背光开启的情况下。



### 小巧轻便的设计

HVR-V1C 的设计十分轻巧紧凑，可灵活地用于现场之中。它的重量约为 1.5 公斤（仅摄录一体机部分）。

### 人体功能学设计

HVR-V1C 的设计理念源于 Sony 多年的丰富经验，它巧妙地采用了摄像机人体功能学概念，操作非常舒适便捷。

### 音频电平调节

手柄上装有两个音频调节旋钮，可方便地进行调整，避免误操作。使用机械开关，可方便地开关话筒电源。

### 变焦环和聚焦环

使用机械驱动的变焦环和聚焦环，操作感觉顺畅自然，可对变焦和聚焦进行精确设定。

### 曝光/光圈调节

曝光/光圈调节旋钮位于变焦和聚焦环附近，可对摄像机进行顺畅的操作。使用此旋钮可进行光圈调节，AE 转换和曝光补偿功能的设定，使操作者在自动曝光模式下进行手动曝光控制。控制这些功能的旋转方向和响应时间，可根据操作者习惯通过菜单进行选择。

### 一键式 AF（自动对焦）按键

一键式自动对焦按键，位于曝光/光圈旋钮，以及变焦和聚焦环的附近，可用于临时自动对焦调整。

### 手柄

手柄的底部装有橡胶层，以防止滑动。为了能安全方便地操作摄录一体机，手柄下方留出了 34.3mm 的空间，即使戴着手套也能轻松操作。

### 手柄上的变焦调节杆和录制开始/停止按键

为了在低角度拍摄时进行变焦控制和录制操作，手柄位置还额外安装了变焦杆和录制开始/停止按键。

两个音频线夹槽

### 将摄像机设置储存在 Memory Stick（记忆棒） Duo™ 介质上

HVR-V1C 可方便地进行摄像机设置数据储存。除两个内置的存储信息外，还可储存和调用储存在 Memory Stick Duo（记忆棒）上的 20 个摄像机数据设置，在内置存储器上也可存储两个数据。这一功能在进行多摄像机操作，分享同样的摄像机数据设置时非常有用。



## 侧把手

侧把手位于摄录一体机的重心附近。将侧把手向前倾斜10度，可在拍摄时减轻操作者腕部的负担。

## 带有大眼罩的彩色/黑白寻像器

HVR-V1C 装有一个高分辨率的彩色/黑白LCD寻像器，像素约为211,000，宽屏幕宽高比为16:9。操作者可选择彩色或黑白图像。除标准尺寸的眼罩外，还随机提供一个大尺寸眼罩。大眼罩可装在标准眼罩上，可提供极好的遮光能力，操作者可便捷地进行聚焦，舒适地使用寻像器。

## 3.5英寸型，宽屏幕Clear Photo LCD plus™ 液晶屏

HVR-V1C 装有一个3.5英寸<sup>\*10</sup>型宽屏幕彩色液晶屏，可提供增强亮度和高质量的彩色图像。

<sup>\*10</sup> 可视区域，对角线测量。



装有选购的 SH-L35WBP 液晶屏遮光罩

## 标记

使用16:9宽高比模式拍摄时，LCD监视器和寻像器上会显示4:3，13:9，15:9的标记，可使拍摄的镜头与编辑好的主设置宽高比匹配。

## 6个指定按键

可将经常使用的功能设置到六个指定按键，以使操作人员在拍摄现场可以迅速的进行功能转换。可以分配的功能包括：最终画面浏览、标记、超级增益、数字扩展、全扫描模式、聚光灯、无限聚焦、图像回放、末尾搜索、索引、峰值、防抖、彩条、背光、音量控制、显示、Picture Profile。

## 手动/自动设置切换

光圈、增益、快门速度、白平衡以及菜单按键位于后面板左侧，可避免意外接触引起的误操作。

## 视频接口

HVR-V1C 带有i.LINK、模拟分量输出、多AV输出等多种视频接口，它们均位于后面板的右侧，在拍摄时不会妨碍操作。



头戴式耳机接口

## HDMI (高清晰度多媒体接口) 输出

HVR-V1C 配备一个HDMI接口，这种接口广泛用于家用电子设备，如高清电视之上。HVR-V1C 通过这个接口将未压缩的高清晰度数字视频和音频，使用一根电缆传输到其它配备HDMI的设备上。





## 25P逐行拍摄功能

HVR-V1C 装配有 3 ClearVid CMOS 传感器成像系统，以及增强型图像处理器 (EIP)，可支持 25P 逐行扫描模式，以及典型的 50i 模式。三个 ClearVid CMOS 传感器成像系统产生的信号在逐行部分以 1920 x 1080p 的模式进行处理，可拍摄高分辨率逐行格式脚本。

25P 逐行扫描信号的每帧被分成两个场，下变换为 50i 信号，再被记录在磁带上。使用兼容的非线性编辑系统<sup>11</sup>，可将这种 HDV 素材还原为原来的 25P 格式。使用这种方法，可对 25P 逐行脚本进行重放，或供给使用 Sony HDV 设备的编辑使用。

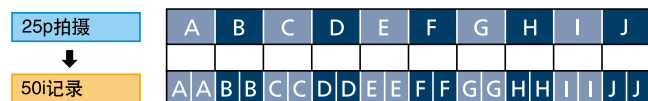

<sup>11</sup>若需了解非线性编辑器兼容性相关信息，请与最近的Sony办事处或授权经销商联系。



## 多种Gamma设定

HVR-V1C提供了多种 Gamma设定功能，是电影、戏剧等节目创作的理想应用。

### ■ Cinematone Gamma™（电影伽玛）

HVR-V1C具有特殊的Gamma特性—Cinematone Gamma™—操作人员可以快速的建立并加载一条具有与影片Gamma曲线相似对比特性的Gamma曲线。有三种伽玛曲线可以选择即“OFF”（普通伽玛）、“TYPE1”、“TYPE2”。

#### 伽玛特性

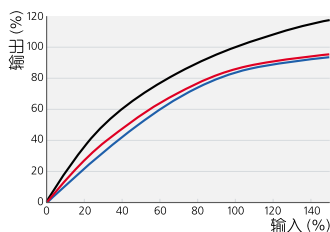

- 普通伽玛
- 电影伽玛（类型1）
- 电影伽玛（类型2）



普通



TYPE1



TYPE2

### ■ 黑扩展和黑压缩

黑扩展：增强图像黑色部分的视频信号电平，在不损失图像光亮区域对比度的情况下清晰显示黑色对比度。

黑压缩：抑制图像黑色区域视频信号电平，增强黑色部分的深度。

### ■ 拐点校正

使用拐点校正功能，将CMOS感应器产生的宽动态范围压缩到视频电平范围。拐点就是信号压缩的视频电平。通过改变拐点，可改变拐点上的图像对比度。HVR-V1C的拐点可选择为高、中、低和自动模式，以适应不同的制作需要。

## Cinematone Color

通过对电影的颜色质量进行细致的分析，我们开发了电影彩色功能，将色调配置运用于数字电影制作之中。

电影彩色功能提供了接近影院电影的深度颜色和高对比度图像，与电影伽玛功能结合使用，可拍摄出更接近电影画面质量的图像。



Cinematone Color “关”



Cinematone Color “开”

## 简易的电影拍摄操作

HVR-V1C 可显示电影摄像师熟悉的设置数值。

### ■ 以英尺为单位显示变焦位置

聚焦位置可显示在LCD监视器和寻像器上，显示单位可以是英尺或米。

### ■ 快门速度以旋转角度为单位显示

快门速度可显示在LCD监视器和寻像器上，单位以旋转角度为单位显示。

## 其它便捷的功能

静止图像可被记录在记忆棒 Duo 介质上，使用LCD监视器上的音频电平计的双通道独立音频电平，可同时操作LCD监视器和寻像器，AE超频，超级增益，全部扫描模式，AF(自动对焦) Assist，扩展聚焦，峰值，状态检查，电池电量，柱状显示，斑马纹（100%或70%）。

## HVR-DR60硬盘记录单元

将HVR-DR60硬盘记录单元安装于Sony HDV和DVCAM摄录一体机上，可使整个制作过程更加流畅。



### 长达4.5小时的记录时间

通过i.LINK进行连接，Sony开发的HVR-DR60硬盘记录单元可以记录HDV摄录一体机的HDV1080i信号，或DVCAM摄录一体机的DV信号。内置的1.8英寸硬盘容量高达60GB，可对HDV和DVCAM格式文件进行4.5小时（270分钟）的记录。HDV 1080i信号被记录为本地HDV文件(.m2t)，DVCAM或DV信号被记录为DV-AVI文件(1型)或RAW-DV文件。

### 可靠的记录和存储混合操作

HVR-DR60提供了混合记录功能，可将视频和音频素材同时记录到硬盘和磁带上，这样就避免了重要镜头的丢失或被误删除。这种混合记录功能也适用于源素材的存档操作。拍摄完成后，操作者可立即对母带进行存档，将HVR-DR60上的素材作为工作脚本使用。因此，操作者无需花费时间与精力上载素材或将磁带复制到单独的大容量介质上。

HDV文件储存在HVR-DR60上的状态显示在电脑屏幕上

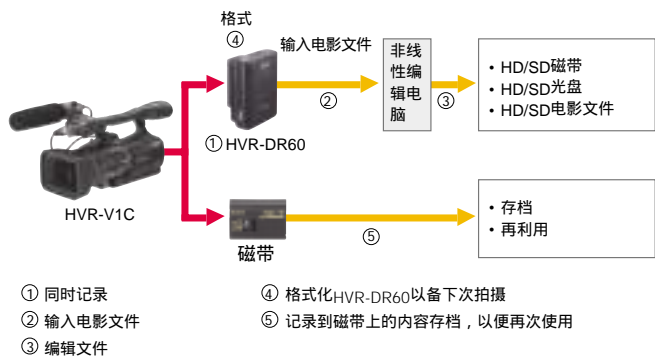
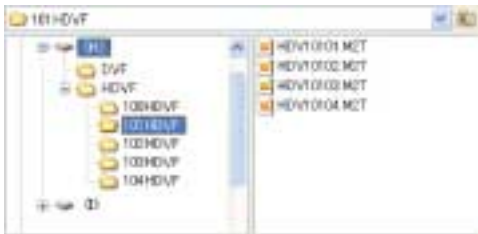

## 通过电脑直接访问文件

通过i.LINK与电脑进行连接，HVR-DR60可作为标准的外部驱动器使用，允许将记录下的脚本作为普通的视频文件直接进行访问，节省了将数字素材从磁



带导入电脑的时间。存储在HVR-DR60上的视频文件可传输到安装了非线性编辑器的电脑上，传输速度可达到80Mb/s，是实时传输速度的三倍，大大节省了将源素材复制到编辑者本地驱动器的时间。此功能可让操作者节省大量时间，进行更多的创造性编辑。

## HVR-V1C的理想应用伴侣

HVR-DR60可与多种带有i.LINK接口的HDV/DVCAM摄录一体机连用（如HVR-Z1C和DSR-PD190P）。但是，只有与HVR-V1C结合使用才可提供以下额外的功能。

### ■ 在HVR-V1C上检查HVR-DR60的工作状态

HVR-V1C的液晶屏和寻像器上，可显示HVR-DR60的连接状态、记录格式、电池电平、剩余记录时间、记录文件夹名称等信息，允许随时进行检查。可随时显示摄录一体机和硬盘的状态，操作者无需将视线从拍摄的画面上移开便可进行查看。



HVR-DR60状态查看

### ■ 支持无磁带记录

一般情况下，将摄录一体机与HVR-DR60连接起来进行录制时，都需要装载磁带。然而，使用HVR-V1C就省去了这样的麻烦。按下HVR-V1C的录制开始/停止按键，可将磁带的文件同时记录在HVR-DR60上。操作者可以选择无带式或混合式操作方式。

## 硬盘智能保护

### —高质量的记录和防震功能

HVR-DR60采用了三种先进的技术，确保文件记录的可靠性。

1) 橡胶减震器为硬盘提供了严密的保护，在HVR-DR60的机身收到撞击时，可防止硬盘受到来自外部的振动。

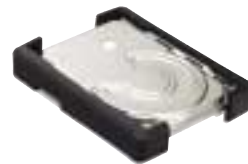

减震器

2) 3G感应器以三维方式感受到重力加速度，如果感应器感受到机器正在跌落，会自动切断硬盘电源，磁头也会从硬盘碟片上收回，中止读写操作。这种功能可有效防止硬盘因受到撞击或意外跌落而受损。



3G感应器

3) 缓冲处理器可存储约14秒的视、音频素材。首先将写入的数据被记录到缓冲器上，然后将缓冲数据写入硬盘碟片上。因此，即使3G感应器中断了硬盘写入，视频脚本也不会丢失。

由于采用了这些先进的技术，即使HVR-DR60从100cm高度跌落，仍可继续进行稳定的记录。

### 使用与摄录一体机同样的电池，进行长时间操作

HVR-DR60使用的是与HVR-V1C、HVR-Z1C以及DSR-PD190P一样的infoLITHIUM™ L系列锂电池。使用容量最低的NP-F570电池，HVR-DR60的操作时间为5.5时（330分钟）；使用容量最高的NP-F970，操作时间可达18小时（1080分钟）。

### 紧凑的设计与完美的平衡

HVR-DR60尺寸为81×45×100mm，重量仅为230g。使用随机提供的靴型插槽适配器，可将HVR-DR60安装在摄录一体机的靴型插槽上，也可使用选购的VCT-1BP安装架进行安装。

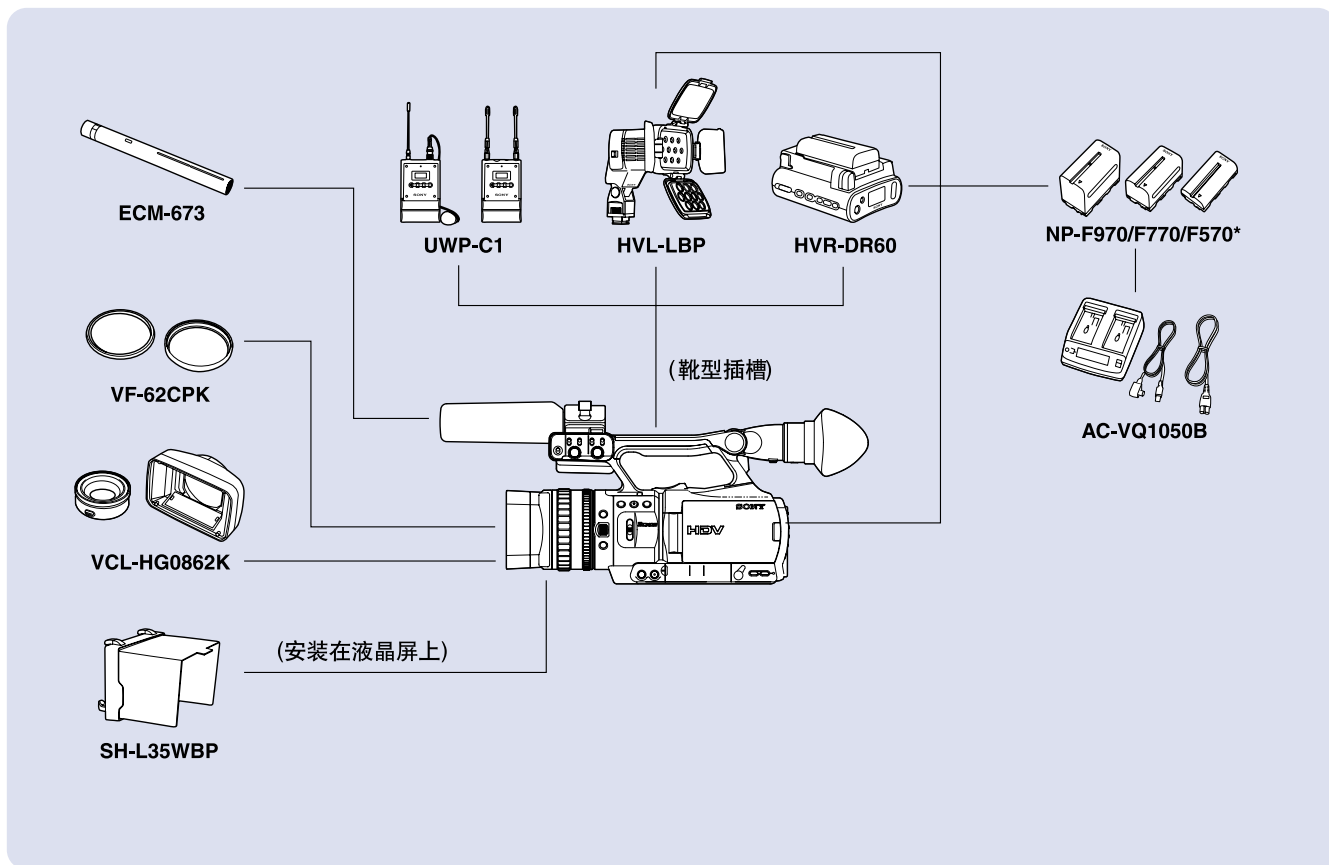

尺寸

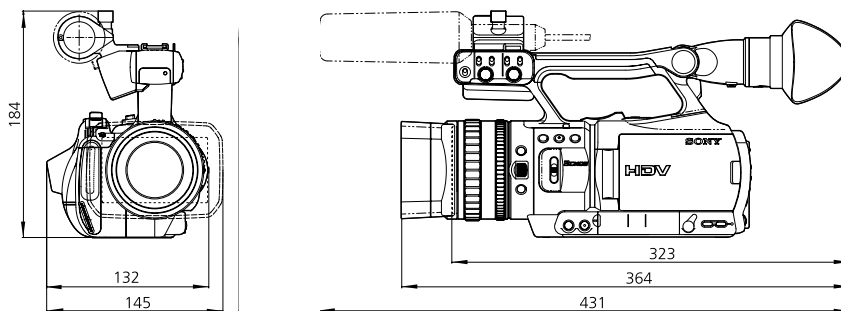

单位：mm

使用多种附件，可扩展HVR-V1C的拍摄领域。



# 技术规范

## 摄像机部分

镜头	卡尔蔡斯Vario-Sonnar T* 镜头, 20倍光学变焦 f=3.9到78mm, f=37.4到748mm*在16:9模式下, f=45.7到914mm* 在4:3模式下, F=1.6 到2.8, 滤镜直径: 62mm
内置滤光镜	1/4 ND, 1/16 ND
聚焦	自动, 手动 (聚集环/一键自动/无穷大)
成像系统	1/4英寸, 3 ClearVid CMOS 传感器系统
图像元素	每片约1,037,000像素 (有效), 约1,120,000像素 (总共)
白平衡	自动, 一键自动 (两个位置), 室内 (3200 K), 室外 (5800 K +15步阶)
手动快门速度	1/3, 1/6, 1/12, 1/25, 1/50, 1/60, 1/100, 1/120, 1/150, 1/215, 1/300, 1/425, 1/600, 1/1000, 1/1250, 1/1750, 1/2500, 1/3500, 1/6000, 1/10000秒
曝光	自动, 手动 (1型, 2型)
增益	0, 3, 6, 9, 12, 15, 18 dB
最低照度	4 lx F1.6 在18 dB

## 录像机部分

记录格式	1080/50i, 576/50i (PAL)
播放/下变换格式	1080/50i, 576/50i (PAL)
带速	HDD/DV SP 最大18.812 mm/s DVCAM 最大28.218 mm/s
播放/记录时间	HDD/DV SP 最快63分钟 (使用PHDVM-63DM 磁带) DVCAM 最快41分钟 (使用PHDVM-63DM 磁带)
快进/倒带速度	约1分45秒。使用PHDVM-63DM 磁带。(AC适配器) 约2分40秒。使用PHDVM-63DM 磁带。(电池适配器)

## 输入/输出接口

音频/视频输出	A/V 输出插孔, 10芯接口 复合视频: 1Vp-p, 75Ω非平衡, 负同步 Y: 1Vp-p, 75Ω非平衡 C: 0.3Vp-p (脉冲信号), 75Ω非平衡 音频: 327 mV输入阻抗高于47 kΩ, 输出阻抗低于2.2 kΩ
分量视频输出	分量输出插孔 Y: 1Vp-p, 75Ω非平衡 Pr/Pb (Cr/Cb): 700 mVp-p, 75Ω非平衡
HDD/DV输入/输出	i.LINK接口(IEEE 1394, 4芯接口S100)
XLR音频输入	XLR 3芯, 母 x 2, 327 mV, -60 dBu: 3kΩ, +40dBu: 10.8 kΩ, 电源: 约48 V
头戴式耳机	小型立体声插孔 (ø3.5 mm)
LANC	小型立体声插孔 (ø2.5 mm)
USB	Mini-B 接口
HDMI输出	HDMI接口

## 内置输出设备

LCD寻像器	0.54英寸**型, 约252,000像素, 16:9宽高比
LCD液晶屏	3.5英寸**型, 装有Clear Photo LCD监视器, 约211,200像素, 混合式, 16:9宽高比
扬声器	ø16mm

## 一般规格

重量	约1.5kg (仅摄录一体机)
电源需求	DC 7.2 V (电池), DC 8.4 V (AC (适配器))
功耗	HDD 约6.8 W (使用LCD寻像器或液晶屏打开) DVCAM/DV 约6.6 W (使用LCD寻像器或液晶屏打开)
操作温度	0 到40 °C
存放温度	-20 到+60 °C
随机附件	AC-L15 AC 适配器 电源线 NP-F570 infoLITHIUM充电锂电池 A/V连接电缆, 分量视频电缆, USB电缆 带镜头盖的镜头罩 RMT-831无线遥控器 ECM-NV1单声电容式话筒 操作说明 (CD-ROM) 操作手册

\*此数值经过计算对应于35毫米胶片。

\*\* 可视区域, 对角线测量

注: 本资料记载的具体配件可能与实物有所不同, 请事先向经销商确认, 以经销商发货实物为准。

© 2006年Sony公司。版权所有。

未经允许不得复制。

性能及标准如有更改, 恕不另行通知。

所有的非公制度量均为近似值。

Sony, DVCAM, ClearVid CMOS Sensor, Enhanced Imaging Processor, DigitalMaster, SteadyShot, i.LINK, infoLITHIUM,

Memory Stick Duo及其它标志均为Sony公司的商标。

Picture Profile, Shot Transition, Clear Photo LCD plus, Cinematone Gamma和Cinematone Color均为Sony公司的商标。

3 ClearVid CMOS Sensor标志为Sony公司的商标。

HDD 及HDD标志为Sony公司及日本胜利公司所有的商标。

Vario-Sonnar T\*是Carl Zeiss AG公司所有的商标。

## Sony Corporation

Printed in Beijing

<http://pro.sony.com.cn>

索尼(中国)有限公司

索尼中国专业系统集团

地址: 中国北京市朝阳区东三环北路

霞光里18号佳程大厦A座25层

邮编: 100027

电话: (010) 8458-6668

传真: (010) 8458-6931

索尼(中国)有限公司

上海分公司

地址: 中国上海市卢湾区湖滨路222号

企业天地一号8楼

邮编: 200021

电话: (021)6121-6121

传真: (021)6121-7633

索尼(中国)有限公司

广州分公司

地址: 中国广州市环市东路403号

广州国际电子大厦3/F

邮编: 510095

电话: (020)3758-9088

传真: (020)3758-9265

BJ0515SS0612P1-005